

hama

00
186367

LCD Thermometer

T-350

LCD-Thermometer

GB Operating Instructions

D Bedienungsanleitung

F Mode d'emploi

E Instrucciones de uso

NL Gebruiksaanwijzing

I Istruzioni per l'uso

PL Instrukcja obsługi

Használati útmutató

Manual de utilizare

Návod k použití

Návod na použitie

Manual de instruções

Bruksanvisning

Руководство по эксплуатации

Работна инструкция

Οδηγίες χρήσης

Käyttöohje

H

RO

CZ

SK

P

S

RUS

BG

GR

FIN



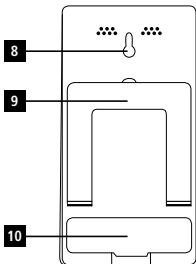
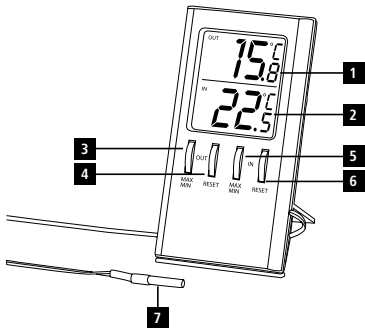

Controls and Displays

1. Outdoor temperature display
2. Indoor temperature display
3. **MAX / MIN** button for outdoor temperature
= loads the stored max./min. values for outdoor temperature
4. **RESET** – button for outdoor temperature
= Resets the stored max./min. values for outdoor temperature
5. **MAX / MIN** button for indoor temperature
= loads the stored max./min. values for indoor temperature
6. **RESET** – button for indoor temperature
= Resets the stored max./min. values for indoor temperature
7. Outdoor sensor
8. Opening for wall mounting
9. Stand
10. Battery compartment cover

1. Explanation of Warning Symbols and Notes

Warning



This symbol is used to indicate safety instructions or to draw your attention to specific hazards and risks.

Note



This symbol is used to indicate additional information or important notes.

2. Package Contents

- LCD T-350 thermometer
- 1 AA battery
- These operating instructions

3. Safety Instructions

- The product is intended for private, non-commercial use only.
- Use the product for its intended purpose only.
- Protect the product from dirt, moisture and overheating, and only use it in a dry environment.
- Do not operate the product outside the power limits given in the specifications.
- Do not use the product in moist environments and avoid splashes.

-
- Do not use the product in the immediate vicinity of heaters or other heat sources or in direct sunlight.
 - Do not use the product in areas where the use of electronic devices is not permitted.
 - Do not drop the product and do not expose it to any major shocks.
 - Do not open the device or continue to operate it if it becomes damaged.
 - Do not attempt to service or repair the product yourself. Leave any and all service work to qualified experts.
 - Dispose of packaging material immediately according to locally applicable regulations.
 - Do not modify the product in any way. Doing so voids the warranty.



Warning – Batteries

- When inserting batteries, note the correct polarity (+ and - markings) and insert the batteries accordingly. Failure to do so could result in the batteries leaking or exploding.
- Only use batteries (or rechargeable batteries) that match the specified type.
- Before you insert the batteries, clean the battery contacts and the polar contacts.
- Do not allow children to change batteries without supervision.
- Do not mix old and new batteries or batteries of a different type or make.
- Remove the batteries from products that are not being used for an extended period (unless these are being kept ready for an emergency).
- Do not short-circuit batteries.
- Do not charge batteries.
- Do not throw batteries in a fire.
- Keep batteries out of the reach of children.
- Never open, damage or swallow batteries or allow them to enter the environment. They can contain toxic, environmentally harmful heavy metals.
- Immediately remove and dispose of dead batteries from the product.
- Avoid storing, charging or using the device in extreme temperatures and extremely low atmospheric pressure (for example, at high altitudes).

4. Getting Started

Open the battery compartment (10), insert one AA battery, ensuring that the battery is inserted correctly in terms of polarity, and then close the battery compartment (10). The thermometer is now ready for use.

5. Installation

You can either stand the thermometer on an even surface using the **fold-out stand** (9) on the back of the device, or attach it to a wall using the opening (8) on the back of the device.



Note

- In order to measure the temperature outside, the outdoor sensor (7) must be located outside of the building.
- Ensure that the outdoor sensor is protected from direct sunlight and rain.
- Note that the maximum distance between the thermometer and the outdoor sensor (7) is approximately 150 cm due to the length of the cable. For this reason, we recommend placing the thermometer near a window or a door.
- Ensure that the outdoor sensor cable is not bent, placed on sharp edges or otherwise damaged.



Warning

Before mounting, check that the wall you have chosen is suitable for the weight to be mounted. Also make sure that there are no electric, water, gas or other lines running through the wall at the mounting site.

6. Operation

- If you do not change the settings, the thermometer is set in the factory to display the current outdoor and indoor temperature on the display (1/2).
- The thermometer automatically stores the maximum and minimum values for the outside temperature and inside temperature.
- Press the **MAX/MIN** button for outdoor temperature (3) / **MAX/MIN** button for indoor temperature (5) to display the maximum outdoor temperature/indoor temperature since the last start/reset.
- Press the **MAX/MIN** button for outdoor temperature (3) / **MAX/MIN** button for indoor temperature (5) again to display the minimum outdoor temperature/indoor temperature since the last start/reset.
- Press the **MAX/MIN** button for outdoor temperature (3) / **MAX/MIN** button for indoor temperature (5) a third time to display the current outdoor temperature/indoor temperature.
- Press the **RESET** button for outdoor temperature (4) / **RESET** button for indoor temperature (6) while the maximum or minimum temperature is being displayed in order to reset the temperature currently shown.



Note – Replacing the batteries

The thermometer is reset automatically once the battery runs out and/or is replaced.

7. Care and Maintenance

Only clean this product with a slightly damp, lint-free cloth and do not use aggressive cleaning agents. Make sure that water does not enter the product.

8. Warranty Disclaimer

Hama GmbH & Co KG assumes no liability and provides no warranty for damage resulting from improper installation/mounting, improper use of the product or from failure to observe the operating instructions and/or safety notes.

9. Specifications

	LCD T-350 thermometer	Outdoor sensor
Power supply	1,5 V 1 x AA battery (alkaline)	–
Measuring range Temperature	-10°C – +50°C	-50°C – +70°C
Cable length	150 cm	

Bedienungselemente und Anzeigen

1. Anzeige Außentemperatur
2. Anzeige Innentemperatur
3. **MAX / MIN** – Taste Außentemperatur
= Abruf der gespeicherten Max./ Min.-Außentemperaturwerte
4. **RESET** – Taste Außentemperatur
= Zurücksetzung der gespeicherten Max./ Min.-Außentemperaturwerte
5. **MAX / MIN** – Taste Innentemperatur
= Abruf der gespeicherten Max./ Min.-Innentemperaturwerte
6. **RESET** – Taste Innentemperatur
= Zurücksetzung der gespeicherten Max./ Min.-Innentemperaturwerte
7. Außensensor
8. Aussparung für Wandmontage
9. Standfuß
10. Batteriefachabdeckung

1. Erklärung von Warnsymbolen und Hinweisen

Warnung



Wird verwendet, um Sicherheitshinweise zu kennzeichnen oder um Aufmerksamkeit auf besondere Gefahren und Risiken zu lenken.

Hinweis



Wird verwendet, um zusätzlich Informationen oder wichtige Hinweise zu kennzeichnen.

2. Packungsinhalt

- LCD-Thermometer T-350
- 1 AA-Batterie
- diese Bedienungsanleitung

3. Sicherheitshinweise

- Das Produkt ist für den privaten, nicht-gewerblichen Haushaltsgebrauch vorgesehen.
- Verwenden Sie das Produkt ausschließlich für den dazu vorgesehenen Zweck.
- Schützen Sie das Produkt vor Schmutz, Feuchtigkeit und Überhitzung und verwenden Sie es nur in trockenen Räumen.
- Betreiben Sie das Produkt nicht außerhalb seiner in den technischen Daten angegebenen Leistungsgrenzen.
- Verwenden Sie das Produkt nicht in einer feuchten Umgebung und vermeiden Sie

Spritzwasser.

- Betreiben Sie das Produkt nicht in unmittelbarer Nähe der Heizung, anderer Hitzequellen oder in direkter Sonneneinstrahlung.
- Benutzen Sie das Produkt nicht in Bereichen, in denen elektronische Produkte nicht erlaubt sind.
- Lassen Sie das Produkt nicht fallen und setzen Sie es keinen heftigen Erschütterungen aus.
- Öffnen Sie das Produkt nicht und betreiben Sie es bei Beschädigungen nicht weiter.
- Versuchen Sie nicht, das Produkt selbst zu warten oder zu reparieren. Überlassen Sie jegliche Wartungsarbeit dem zuständigen Fachpersonal.
- Entsorgen Sie das Verpackungsmaterial sofort gemäß den örtlich gültigen Entsorgungsvorschriften.
- Nehmen Sie keine Veränderungen am Produkt vor. Dadurch verlieren sie jegliche Gewährleistungsansprüche.



Warnung – Batterien

- Beachten Sie unbedingt die korrekte Polarität (Beschriftung + und -) der Batterien und legen Sie diese entsprechend ein. Bei Nichtbeachtung besteht die Gefahr des Auslaufens oder einer Explosion der Batterien.
- Verwenden Sie ausschließlich Akkus (oder Batterien), die dem angegebenen Typ entsprechen.
- Reinigen Sie vor dem Einlegen der Batterien die Batteriekontakte und die Gegenkontakte.
- Gestatten Sie Kindern nicht ohne Aufsicht das Wechseln von Batterien.
- Mischen Sie alte und neue Batterien nicht, sowie Batterien unterschiedlichen Typs oder Herstellers.
- Entfernen Sie Batterien aus Produkten, die längere Zeit nicht benutzt werden (außer diese werden für einen Notfall bereit gehalten).
- Schließen Sie die Batterien nicht kurz.
- Laden Sie Batterien nicht.
- Werfen Sie Batterien nicht ins Feuer.
- Bewahren Sie Batterien außerhalb der Reichweite von Kindern auf.
- Batterien nie öffnen, beschädigen, verschlucken oder in die Umwelt gelangen lassen. Sie können giftige und umweltschädliche Schwermetalle enthalten.
- Entfernen und entsorgen Sie verbrauchte Batterien unverzüglich aus dem Produkt.
- Vermeiden Sie Lagerung, Laden und Benutzung bei extremen Temperaturen und extrem niedrigem Luftdruck (wie z.B. in großen Höhen).

4. Inbetriebnahme

Öffnen Sie die Batteriefachabdeckung (10), legen Sie eine AA-Batterie polrichtig ein und schließen Sie die Batteriefachabdeckung (10) wieder. Das Thermometer ist betriebsbereit.

5. Montage

Sie können das Thermometer wahlweise mithilfe des ausklappbaren Standfusses (9) auf der Rückseite auf einer ebenen Fläche aufstellen oder es mithilfe der Aussparung (8) auf der Rückseite an einer Wand montieren.



Hinweis

- Für die Außentemperaturmessung muss sich der Außensensor (7) außerhalb des Gebäudes befinden.
- Achten Sie darauf, dass der Außensensor vor direkter Sonne und Regen geschützt ist.
- Beachten Sie, dass die maximale Reichweite zwischen Thermometer und Außensensor (7) aufgrund der Kabellänge rund 150cm beträgt. Es empfiehlt sich daher, das Thermometer in der Nähe eines Fensters, einer Tür, etc. zu positionieren.
- Stellen Sie sicher, dass das Kabel des Außensensors nicht zu stark gequetscht, über scharfe Kanten verlegt oder anderweitig beschädigt wird.



Warnung

Prüfen Sie vor Montage die Eignung der vorgesehenen Wand für das anzubringende Gewicht und vergewissern Sie sich, dass sich an der Montagestelle in der Wand keine elektrischen Leitungen, Wasser-, Gas- oder sonstige Leitungen befinden.

6. Betrieb

- Sofern Sie keine Einstellungen ändern, ist das Thermometer ab Werk so eingestellt, dass die aktuelle Außen- und Innentemperatur auf dem Display (1 / 2) angezeigt werden.
- Das Thermometer speichert die Maximal- und Minimalwerte der Außen- sowie der Innentemperatur automatisch ab.
- Drücken Sie die **MAX / MIN** – Taste Außentemperatur (3) / **MAX / MIN** – Taste Innentemperatur (5), um den Höchstwert der Außentemperatur / Innentemperatur seit dem letzten Start/Reset anzeigen zu lassen.
- Drücken Sie ein weiteres Mal die **MAX / MIN** – Taste Außentemperatur (3) / **MAX / MIN** – Taste Innentemperatur (5), um den Tiefstwert der Außentemperatur /

Innentemperatur seit dem letzten Start/Reset anzeigen zu lassen.

- Drücken Sie ein weiteres Mal die **MAX / MIN** – Taste Außentemperatur (3) / **MAX / MIN** – Taste Innentemperatur (5), um zur Anzeige der aktuellen Außentemperatur / Innentemperatur zurück zu gelangen.
- Drücken Sie die **RESET** – Taste Außentemperatur (4) / **RESET** – Taste Innentemperatur (6) während ein Höchst- oder Tiefstwert angezeigt wird, um den angezeigten Rekordwert zurückzusetzen.



Hinweis – Batteriewechsel

Es erfolgt ein automatischer Reset, sobald die Batterie leer ist und/oder ausgewechselt wird.

7. Wartung und Pflege

Reinigen Sie dieses Produkt nur mit einem fusselfreien, leicht feuchten Tuch und verwenden Sie keine aggressiven Reiniger. Achten Sie darauf, dass kein Wasser in das Produkt eindringt.

8. Haftungsausschluss

Die Hama GmbH & Co KG übernimmt keinerlei Haftung oder Gewährleistung für Schäden, die aus unsachgemäßer Installation, Montage und unsachgemäßem Gebrauch des Produktes oder einer Nichtbeachtung der Bedienungsanleitung und/oder der Sicherheitshinweise resultieren.

9. Technische Daten

	LCD-Thermometer T-350	Außensensor
Stromversorgung	1,5 V 1 x AA Batterie (Alkaline)	–
Messbereich Temperatur	-10°C – +50°C	-50°C – +70°C
Kabellänge	150 cm	

Éléments de commande et d'affichage

1. Affichage de la température extérieure
2. Affichage de la température intérieure
3. Touche **MAX / MIN** de la température extérieure
= consultation des valeurs mini/maxi de température extérieure en mémoire
4. **RESET** – touche température extérieure
= réinitialisation des valeurs mini/maxi de température extérieure en mémoire
5. Touche **MAX / MIN** de la température intérieure
= consultation des valeurs mini/maxi de température intérieure en mémoire
6. **RESET** – touche température intérieure
= réinitialisation des valeurs mini/maxi de température intérieure en mémoire
7. Capteur extérieur
8. Boutonnière pour l'installation murale
9. Pied
10. Couvercle du compartiment à piles

1. Explication des symboles d'avertissement et des remarques

Avertissement



Ce symbole est utilisé pour indiquer des consignes de sécurité ou pour attirer votre attention sur des dangers et risques particuliers.

Remarque



Ce symbole est utilisé pour indiquer des informations supplémentaires ou des remarques importantes.

2. Contenu de l'emballage

- Thermomètre LCD T-350
- 1 pile LR6/AA
- Mode d'emploi

3. Consignes de sécurité

- Ce produit est destiné à une installation domestique non commerciale.
- Utilisez le produit exclusivement conformément à sa destination.
- Protégez le produit de toute saleté, humidité, surchauffe et utilisez-le uniquement dans des locaux secs.
- N'utilisez pas le produit en dehors des limites de puissance indiquées dans les caractéristiques techniques.
- N'utilisez pas le produit dans un environnement humide et évitez toute projection d'eau.

-
- Évitez d'utiliser le produit à proximité immédiate d'un chauffage, d'autres sources de chaleur ou exposé aux rayons directs du soleil.
 - N'utilisez pas le produit dans les zones où l'utilisation d'appareils électroniques est interdite.
 - Protégez le produit des secousses violentes et évitez tout choc ou toute chute.
 - Ne tentez pas d'ouvrir le produit en cas de détérioration et cessez de l'utiliser.
 - Ne tentez pas de réparer l'appareil vous-même ni d'effectuer des travaux d'entretien. Déléguez tous travaux d'entretien à des techniciens qualifiés.
 - Recyclez les matériaux d'emballage conformément aux prescriptions locales en vigueur.
 - N'apportez aucune modification à l'appareil. Des modifications vous feraient perdre vos droits de garantie.



Avertissement – concernant les piles

- Respectez impérativement la polarité de la pile (marquage + et -) lors de l'insertion dans le boîtier ; risques d'écoulement et d'explosion des piles si tel n'est pas le cas.
- Utilisez exclusivement des batteries (ou des piles) du type indiqué.
- Avant d'insérer les piles, nettoyez-en les contacts, ainsi que les contacts d'accouplement.
- N'autorisez pas à des enfants de remplacer les piles d'un appareil sans surveillance.
- N'utilisez pas simultanément des piles usagées et des piles neuves ou des piles de différents types.
- Retirez les piles des produits que vous ne comptez pas utiliser pendant un certain temps (à l'exception des produits d'alarme en veille).
- Ne court-circuitez pas les piles.
- Ne tentez pas de recharger les piles.
- Ne jetez pas de piles au feu.
- Conservez les piles hors de portée des enfants.
- Ne tentez pas d'ouvrir les piles, faites attention à ne pas les endommager, les jeter dans l'environnement et à ce que des petits enfants ne les avalent pas. Les piles sont susceptibles de contenir des métaux lourds toxiques et nocifs pour l'environnement.
- Retirez les piles usagées immédiatement du produit pour les recycler.
- Évitez de stocker, charger et utiliser le produit à des températures extrêmes et à une pression atmosphérique extrêmement basse (à haute altitude, par exemple).

4. Mise en service

Ouvrez le couvercle du compartiment à pile (10), insérez une pile LR6/AA dans le compartiment conformément aux indications de polarité, puis remettez en place le couvercle du compartiment à pile (10). Votre thermomètre est alors prêt à fonctionner.

5. Installation

Vous pouvez placer le thermomètre sur une surface plane à l'aide du **piéd** rabattable (9) situé sur la face arrière du thermomètre ou le fixer au mur grâce à la boutonnière (8) située également sur sa face arrière.



Remarque

- Vous devez placer le capteur extérieur (7) à l'extérieur du bâtiment afin de détecter la température extérieure.
- Veuillez protéger le capteur extérieur de l'ensoleillement direct et de la pluie.
- Veuillez noter que la portée maximale entre le thermomètre et le capteur extérieur (7) est d'environ 150 cm (longueur du câble). Nous vous recommandons donc de placer le thermomètre à proximité d'une fenêtre ou d'une porte.
- Veuillez à ne pas détériorer le câble du capteur en exerçant une pression trop importante, en le faisant passer sur des bords vifs, etc.



Avertissement

Avant de fixer l'appareil au mur, vérifiez que le mur/la cloison est suffisamment solide et qu'aucune gaine électrique ou conduite d'eau ou de gaz ne passe à proximité.

6. Fonctionnement

- Le thermomètre est paramétré en usine pour afficher à l'écran (1 / 2) la température extérieure et la température intérieure.
- Le thermomètre garde automatiquement en mémoire les valeurs minimales et maximales de la température extérieure et de la température intérieure.
- Appuyez sur la touche **MAX / MIN** de la température extérieure (3) / la touche **MAX / MIN** de la température intérieure (5) afin d'afficher les valeurs maximales de température extérieure / intérieure en mémoire depuis le dernier démarrage / la dernière réinitialisation.
- Appuyez sur la touche **MAX / MIN** de la température extérieure (3) / la touche **MAX / MIN** de la température intérieure (5) afin d'afficher les valeurs minimales de température extérieure / température intérieure en mémoire depuis le dernier

démarrage / la dernière réinitialisation.

- Appuyez à nouveau sur la touche **MAX / MIN** de la température extérieure (3) / la touche **MAX / MIN** de la température intérieure (5) afin de retourner à l'affichage des valeurs actuelles de température extérieure / intérieure.
- Appuyez sur la touche **RESET** de la température extérieure (4) / la touche **RESET** de la température intérieure (6) pendant l'affichage de la valeur minimale ou maximale afin de réinitialiser l'affichage de la valeur maximale / minimale.



Remarque – concernant le remplacement de la pile

Le thermomètre effectue automatiquement une réinitialisation lorsque la pile est morte et/ou lorsque vous remplacez cette dernière.

7. Nettoyage et entretien

Nettoyez l'appareil uniquement à l'aide d'un chiffon non fibreux légèrement humide ; évitez tout détergent agressif. Assurez-vous que l'eau ne pénètre pas dans le produit.

8. Exclusion de garantie

La société Hama GmbH & Co KG décline toute responsabilité en cas de dommages provoqués par une installation, un montage ou une utilisation non conformes du produit ou encore provoqués par un non respect des consignes du mode d'emploi et/ou des consignes de sécurité.

9. Caractéristiques techniques

	Thermomètre LCD T-350	Capteur extérieur
Alimentation électrique	1,5 V 1 pile LR6/AA (alcaline)	–
Plage de mesure de température	-10°C – +50°C	-50°C – +70°C
Longueur du câble	150 cm	

Elementos de manejo e indicadores

1. Indicación de temperatura exterior
2. Indicación de temperatura interior
3. Tecla **MAX / MIN** para la temperatura exterior
= Consulta de los valores máx./mín. de temperatura exterior almacenados
4. Tecla **RESET** para la temperatura exterior
= Restauración de los valores máx./mín. de temperatura exterior almacenados
5. Tecla **MAX / MIN** para la temperatura interior
= Consulta de los valores máx./mín. de temperatura interior almacenados
6. Tecla **RESET** para la temperatura interior
= Restauración de los valores máx./mín. de temperatura interior almacenados
7. Sensor exterior
8. Abertura para el montaje en pared
9. Pie
10. Cubierta del compartimento para pilas

1. Explicación de los símbolos de aviso y de las indicaciones

Aviso



Se utiliza para caracterizar las indicaciones de seguridad o para llamar la atención sobre peligros y riesgos especiales.

Nota



Se utiliza para caracterizar informaciones adicionales o indicaciones importantes.

2. Contenido del paquete

- Termómetro LCD T-350
- 1 pila AA
- Estas instrucciones de manejo

3. Instrucciones de seguridad

- El producto es para el uso doméstico privado, no comercial.
- Emplee el producto exclusivamente para la función para la que fue diseñado.
- Proteja el producto de la suciedad, la humedad y el sobrecalentamiento y utilícelo sólo en recintos secos.
- No opere el producto fuera de los límites de potencia indicados en los datos técnicos.
- No utilice el producto en entornos húmedos y evite el contacto con las salpicaduras de agua.

-
- No opere el producto en las inmediaciones de la calefacción, de otras fuentes de calor o bajo la radiación directa del sol.
 - No utilice el producto en áreas donde no se permitan aparatos electrónicos.
 - No deje caer el producto ni lo someta a sacudidas fuertes.
 - No abra el producto y no lo siga operando de presentar deterioros.
 - No intente mantener o reparar el aparato por cuenta propia. Encomiende cualquier trabajo de mantenimiento al personal especializado competente.
 - Deseche el material de embalaje en conformidad con las disposiciones locales sobre el desecho vigentes.
 - No realice cambios en el aparato. Esto conllevaría la pérdida de todos los derechos de la garantía.



Aviso – Pilas

- Observe siempre la correcta polaridad (inscripciones + y -) de las pilas y coloque éstas de forma correspondiente. La no observación de lo anterior conlleva el riesgo de derrame o explosión de las pilas.
- Utilice exclusivamente pilas recargables (o pilas) que sean del mismo tipo.
- Antes de colocar las pilas, limpie los contactos y los contra-contacts de éstas.
- No permita a los niños cambiar las pilas sin la supervisión de una persona adulta.
- No mezcle pilas viejas y nuevas, ni tampoco pilas de tipos o fabricantes diferentes.
- Saque las pilas de los productos que no se vayan a utilizar durante un periodo prolongado de tiempo. (A no ser de que estén pensados para un caso de emergencia).
- No cortocircuite las pilas.
- No cargue las pilas.
- No arroje las pilas al fuego.
- Mantenga las pilas fuera del alcance de los niños.
- Nunca abra, deteriore o ingiera pilas o pilas recargables ni las deseche en el medioambiente. Pueden contener metales pesados tóxicos y dañinos para el medioambiente.
- Retire y deseche de inmediato las pilas gastadas del producto.
- Evite almacenar, cargar y utilizar el despertador a temperaturas extremas y con presiones de aire exageradamente bajas (p. ej. bajas temperaturas).

4. Puesta en funcionamiento

Abra la cubierta del compartimento para pilas (10), coloque una pila AA atendiendo a la polaridad correcta y vuelva a cerrar la cubierta del compartimento para pilas (10). El termómetro está listo para funcionar.

5. Montaje

Puede elegir entre colocar el termómetro sobre una superficie plana utilizando el **pie** plegable (9) situado en la parte posterior del mismo o instalarlo en la pared mediante la abertura (8) situada en la parte posterior.



Nota

- Para la medición de la temperatura exterior, el sensor exterior (7) debe situarse fuera del edificio.
- Al colocar el sensor exterior, preste atención a que quede protegido de la radiación directa del sol y de la lluvia.
- Tenga en cuenta que el alcance máximo entre el termómetro y el sensor exterior (7) es de aproximadamente 150 cm debido a la longitud del cable. Por ello, se recomienda situar el termómetro cerca de una ventana, una puerta, etc.
- Asegúrese de que el cable del sensor exterior no queda aplastado y no se ha tendido sobre bordes afilados o de cualquier otra forma que pudiera dañarlo.



Aviso

Es necesario que compruebe antes del montaje que la pared elegida puede soportar el peso que se va a montar. Asimismo, asegúrese de que por el punto de montaje no pasan cables eléctricos, tuberías de agua, gas o de cualquier otro tipo.

6. Funcionamiento

- Si no se realiza ningún ajuste, el ajuste de fábrica del termómetro muestra la **temperatura exterior e interior actual en la pantalla** (1 / 2).
- El termómetro almacena automáticamente los valores máximos y mínimos de la temperatura exterior e interior.
- Pulse la tecla **MAX / MIN** para la **temperatura exterior** (3) / la tecla **MAX / MIN** para la **temperatura interior** (5) para visualizar el valor máximo de la temperatura exterior / interior desde el último inicio/reset.
- Pulse de nuevo la tecla **MAX / MIN** para la **temperatura exterior** (3) / la tecla **MAX / MIN** para la **temperatura interior** (5) para visualizar el valor mínimo de la temperatura exterior / interior desde el último inicio/reset.

- Pulse de nuevo la tecla **MAX / MIN** para la **temperatura exterior** (3) / la tecla **MAX / MIN** para la temperatura interior (5) para volver a la visualización de la temperatura exterior / interior actual.
- Pulse la tecla **RESET** para la temperatura exterior (4) / la tecla **RESET** para la temperatura interior (6) durante la visualización de un valor máximo o mínimo para restaurar el valor almacenado visualizado.



Nota – Cambio de pilas

Se producirá un reset automático tan pronto como la pila se agote y/o se sustituya por otra.

7. Mantenimiento y cuidado

Limpie este producto sólo con un paño ligeramente humedecido que no deje pelusas y no utilice detergentes agresivos. Asegúrese de que el agua no penetre en el producto.

8. Exclusión de responsabilidad

Hama GmbH & Co KG no se responsabiliza ni concede garantía por los daños que surjan por una instalación, montaje o manejo incorrectos del producto o por la no observación de las instrucciones de manejo y/o de las instrucciones de seguridad.

9. Datos técnicos

	Termómetro LCD T-350	Sensor exterior
Alimentación de corriente	1,5 V 1 pila AA (alcalina)	–
Rango de medición de la temperatura	-10°C – +50°C	-50°C – +70°C
Longitud del cable	150 cm	

Bedieningselementen en weergaven/indicaties

1. Weergave buitentemperatuur
2. Weergave binnentemperatuur
3. **MAX / MIN** – toets buitentemperatuur
= oproepen van de opgeslagen waarden van de min. en max. buitentemperaturen
4. **RESET** – toets buitentemperatuur
= resetten van de opgeslagen waarden van de min. en max. buitentemperaturen
5. **MAX / MIN** – toets binnentemperatuur
= oproepen van de opgeslagen waarden van de min. en max. binnentemperaturen
6. **RESET** – toets binnentemperatuur
= resetten van de opgeslagen waarden van de min. en max. binnentemperaturen
7. Buitensensor
8. Uitsparing voor wandmontage
9. Voet
10. Deksel batterijvak

1. Verklaring van waarschuwingssymbolen en instructies

Waarschuwing



Wordt gebruikt voor veiligheidsinstructies of om de aandacht te trekken op bijzondere gevaren en risico's.

Aanwijzing



Wordt gebruikt voor extra informatie of belangrijke informatie.

2. Inhoud van de verpakking

- LCD-thermometer T-350
- 1 AA-batterij
- deze bedieningsinstructies

3. Veiligheidsinstructies

- Het product is bedoeld voor niet-commercieel privegebruik in huiselijke kring.
- Gebruik het product uitsluitend voor het doel waarvoor het gemaakt is.
- Bescherm het product tegen vuil, vocht en oververhitting en gebruik het alleen in droge omgevingen.
- Gebruik het product niet buiten de in de technische gegevens vermelde vermogensgrenzen.

-
- Gebruik het product niet in een vochtige omgeving en voorkom spat- en spuitwater.
 - Gebruik het product niet in de onmiddellijke nabijheid van een verwarming of andere warmtebronnen en stel het niet bloot aan directe zonnestralen.
 - Gebruik het product niet binnen omgevingen, waarin elektronische apparatuur niet is toegestaan.
 - Laat het product niet vallen en stel het niet bloot aan zware schokken of stoten.
 - Open het product niet en gebruik het niet meer als het beschadigd is.
 - Probeer niet het product zelf te onderhouden of te repareren. Laat onderhouds- en reparatiewerkzaamheden door vakpersoneel uitvoeren.
 - Het verpakkingsmateriaal direct en overeenkomstig de lokaal geldende afvoerschriften afvoeren.
 - Verander niets aan het toestel. Daardoor vervalt elke aanspraak op garantie.



Waarschuwing – batterijen

- Let absoluut op de correcte polariteit (opschrift + en -) van de batterijen en plaats deze dienovereenkomstig in het batterijvakje. Indien de batterijen verkeerd worden geplaatst kunnen deze gaan lekken of zelfs exploderen.
- Gebruik uitsluitend accu's (of batterijen), welke met het vermelde type overeenstemmen.
- Reinig vóór het plaatsen van de batterijen de batterijcontacten en de contacten in het product.
- Laat kinderen nooit zonder toezicht batterijen vervangen.
- Gebruik geen oude en nieuwe batterijen tegelijkertijd alsmede geen batterijen van een verschillende soort of fabrikaat.
- Verwijder batterijen uit producten welke gedurende langere tijd niet worden gebruikt. (behoudens indien deze voor een noodgeval stand-by moeten blijven)
- De batterijen niet kortsluiten.
- De batterij niet opladen.
- De batterijen niet in vuur werpen.
- Batterijen buiten het bereik van kinderen opbergen.
- Batterijen nooit openen, beschadigen, inslikken of in het milieu terecht laten komen. Zij kunnen giftige en zware metalen bevatten die schadelijk zijn voor het milieu.
- Leg batterijen direct uit het product verwijderen en afvoeren.
- Vermijd opslag, opladen en gebruik bij extreme temperaturen en extreem lage luchtdruk (bijv. op grote hoogte).

4. Inbedrijfstelling

Open het deksel van het batterijvak (10), plaats een AA-batterij met de polen in de juiste richting en sluit het deksel van het batterijvak (10) weer. De thermometer is nu gereed voor gebruik.

5. Montage

U kunt de thermometer naar keuze met behulp van de uitklapbare voet (9) aan de achterzijde op een vlak oppervlak opstellen of deze met behulp van de uitsparing (8) op de achterzijde aan een wand monteren.



Aanwijzing

- Voor het meten van de buitentemperatuur dient zich de buitensensor (7) buiten het gebouw te bevinden.
- Let erop dat de buitensensor tegen direct zonlicht en regen is beschermd.
- Let erop dat het maximale bereik tussen thermometer en buitensensor (7) door de kabellengte circa 150 cm bedraagt. Het is om die reden aan te bevelen de thermometer in de buurt van een raam of deur enz. te plaatsen.
- Let erop dat de kabel van de buitensensor niet te sterk wordt ingeklemd, over scherpe randen wordt gelegd of op een andere manier wordt beschadigd.



Waarschuwing

Controleer voordat u de houder monteert of de wand geschikt is voor het gewicht dat u gaat aanbrengen en controleer vervolgens of er zich op de montageplaats in de wand geen elektrische kabels, water-, gas- of andere leidingen bevinden.

6. Gebruik

- Voor zover u geen instellingen wijzigt, is de thermometer in de fabriek zodanig ingesteld dat de actuele buiten- en binnentemperatuur op de display (1 / 2) worden weergegeven.
- De thermometer slaat de maximale en minimale waarden van de buiten- benevens de binnentemperatuur automatisch op.
- Druk op de **MAX / MIN** – toets buitentemperatuur (3) / **MAX / MIN** – toets binnentemperatuur (5) teneinde de hoogste waarde van de buitentemperatuur / binnentemperatuur sinds de laatste Start/Reset te laten weergegeven.
- Druk nogmaals op de **MAX / MIN** – toets buitentemperatuur (3) / **MAX / MIN** – toets binnentemperatuur (5) teneinde de laagste waarde van de buitentemperatuur / binnentemperatuur sinds de laatste Start/Reset te laten weergegeven.

- Druk nogmaals op de **MAX / MIN** – toets buitentemperatuur (3) / **MAX / MIN** – toets binnentemperatuur (5) teneinde naar de weergave van de actuele buitentemperatuur / binnentemperatuur terug te keren.
- Druk op de **RESET** – toets buitentemperatuur (4) / **RESET** – toets binnentemperatuur (6), terwijl een hoogste of laagste waarde wordt weergegeven, teneinde de weergegeven recordwaarde te resetten.



Aanwijzing – batterij vervangen

Er wordt een automatische reset uitgevoerd zodra de batterij leeg is en/of wordt vervangen.

7. Onderhoud en verzorging

Reinig dit product uitsluitend met een pluisvrije, licht vochtige doek en maak geen gebruik van agressieve reinigingsmiddelen. Zorg ervoor dat het water het product komt.

8. Uitsluiting van aansprakelijkheid

Hama GmbH & Co KG aanvaardt geen enkele aansprakelijkheid of garantieclaims voor schade of gevolgschade, welke door ondeskundige installatie, montage en ondeskundig gebruik van het product ontstaan of het resultaat zijn van het niet in acht nemen van de bedieningsinstructies en/of veiligheidsinstructies.

9. Technische gegevens

	LCD-thermometer T-350	Buitensensor
Spanningsvoorziening	1,5 V 1 x AA batterij (alkaline)	–
Meetbereik temperatuur	-10°C – +50°C	-50°C – +70°C
Kabellengte	150 cm	

Elementi di comando e indicazioni

1. Indicazione temperatura esterna
2. Indicazione temperatura interna
3. Tasto **MAX / MIN** – temperatura esterna
= richiesta dei valori di temperatura esterna max./min. memorizzati
4. Tasto **RESET** temperatura esterna
= ripristino dei valori di temperatura esterna max./min. memorizzati
5. Tasto **MAX / MIN** – temperatura interna
= richiesta dei valori di temperatura interna max./min. memorizzati
6. Tasto **RESET** temperatura interna
= ripristino dei valori di temperatura interna max./min. memorizzati
7. Sensore esterno
8. Foro per montaggio a parete
9. Piedino di sostegno
10. 1 Coperchio vano batterie

1. Spiegazione dei simboli di avvertimento e delle indicazioni

Attenzione



Viene utilizzato per contrassegnare le indicazioni di sicurezza oppure per rivolgere l'attenzione verso particolari rischi e pericoli.

Avvertenza



Viene utilizzato per contrassegnare informazioni supplementari o indicazioni importanti.

2. Contenuto della confezione

- Termometro LCD T-350
- 1 batteria AA
- Queste istruzioni per l'uso

3. Indicazioni di sicurezza:

- Il prodotto è concepito per l'uso domestico privato, non commerciale.
- Utilizzare il prodotto esclusivamente per lo scopo previsto.
- Proteggere il prodotto da sporcizia, umidità e surriscaldamento e utilizzarlo solo in ambienti asciutti.
- Non mettere in esercizio il prodotto al di fuori dei suoi limiti di rendimento indicati nei dati tecnici.

-
- Non usare il prodotto in ambienti umidi ed evitare il contatto con gli spruzzi.
 - Evitare di mettere in esercizio il prodotto in prossimità di riscaldamento, altre fonti di calore o la luce diretta del sole.
 - Non utilizzare il prodotto in zone in cui non sono ammesse le apparecchiature elettroniche.
 - Non fare cadere il prodotto e non sottoporlo a forti scossoni!
 - Non aprire il prodotto e non utilizzarlo più se danneggiato
 - Non tentare di aggiustare o riparare l'apparecchio da soli. Fare eseguire qualsiasi lavoro di riparazione al personale specializzato competente.
 - Smaltire immediatamente il materiale d'imballaggio attenendosi alle prescrizioni locali vigenti.
 - Non apportare modifiche all'apparecchio per evitare di perdere i diritti di garanzia.



Attenzione – Batterie

- Attenersi sempre alla corretta polarità (scritte + e -) delle batterie e inserirle di conseguenza. La mancata osservanza comporta la perdita di potenza o il rischio di esplosione delle batterie.
- Utilizzare unicamente accumulatori (o batterie) conformi al tipo indicato.
- Prima di inserire le batterie, pulire i contatti e i controcontatti.
- I bambini possono sostituire le batterie solo sotto la sorveglianza degli adulti.
- Non utilizzare batterie di tipi o costruttori diversi, né mischiare batterie vecchie e nuove.
- Togliere sempre le batterie dai prodotti che non vengono utilizzati per un lungo periodo (a meno che non vengano tenuti a portata di mano per un'emergenza).
- Osservare sempre la corretta polarità (dicitura + e -) delle batterie e inserirle di conseguenza. La mancata osservanza comporta la perdita di potenza o il rischio di esplosione delle batterie.
- Non caricare le batterie.
- Non gettare le batterie nel fuoco.
- Conservare le batterie al di fuori della portata dei bambini.
- Non aprire, danneggiare, ingerire o disperdere mai nell'ambiente le batterie. Possono contenere metalli pesanti dannosi e tossici.
- Rimuovere e smaltire immediatamente le batterie scariche.
- Evitare di conservare, caricare e utilizzare la batteria a temperature estreme e con pressione atmosferica molto bassa (come ad es. ad alta quota).

4. Messa in esercizio

Aprire il coperchio del vano batterie (10), inserire una batteria AA con la polarità corretta e richiudere il coperchio del vano batterie (10). Il termometro è pronto per l'esercizio.

5. Montaggio

È possibile collocare il termometro a scelta mediante il piede estraibile (9) sul retro, su una superficie piana oppure montarlo a parete mediante il foro (8) posto sul retro.



Avvertenza

- Per la misurazione della temperatura esterna, il sensore esterno (7) deve trovarsi all'esterno dell'edificio.
- Prestare attenzione che il sensore esterno sia protetto dalla luce diretta del sole e dalla pioggia.
- Prestare attenzione che la portata massima tra il termometro e il sensore esterno (7) è di circa 150cm, a causa della lunghezza del cavo. Si consiglia quindi di posizionare il termometro nelle vicinanze di una finestra, una porta ecc.
- Accertarsi che il cavo del sensore esterno non venga schiacciato troppo forte, che non venga posato su spigoli appuntiti o che non venga danneggiato diversamente.



Attenzione

Prima di procedere al montaggio, verificare che la parete sia idonea per il peso da montare e accertarsi che nel punto della parete dove si desidera montare il supporto non vi siano cavi elettrici, né tubazioni di acqua, gas o altro.

6. Funzionamento

- Se non si può modificare alcuna impostazione, il termometro deve essere impostato in fabbrica in modo che la temperatura esterna e interna vengano visualizzate sul di (1 / 2).
- Il termometro memorizza automaticamente i valori massimi e minimi della temperatura esterna ed interna.
- Premere il tasto **MAX / MIN** – temperatura esterna (3) / **MAX / MIN** – temperatura interna (5), per visualizzare il valore massimo della temperatura esterna / interna dall'ultimo start / reset.
- Premere nuovamente il tasto **MAX / MIN** – temperatura esterna (3) / **MAX / MIN** – temperatura interna (5), per visualizzare il valore minimo della temperatura esterna / interna dall'ultimo start / reset.

- Premere nuovamente il tasto **MAX / MIN** – temperatura esterna (3) / **MAX / MIN** – temperatura interna (5), per tornare a visualizzare la temperatura esterna / interna attuale.
- Premere il tasto **RESET** temperatura esterna (4) / **RESET** – temperatura interna (6) mentre viene visualizzato un valore massimo o minimo, per ripristinare il valore record visualizzato.



Avvertenza – sostituzione della batteria

Quando la batteria è scarica o viene sostituita, viene effettuato un reset automatico.

7. Cura e manutenzione

Pulire questo prodotto solo con un panno umido e che non lascia pelucchi e non utilizzare mai detergenti aggressivi. Assicurarsi che l'acqua non penetri all'interno del prodotto.

8. Esclusione di garanzia

Hama GmbH & Co KG non si assume alcuna responsabilità per i danni derivati dal montaggio o l'utilizzo scorretto del prodotto, nonché dalla mancata osservanza delle istruzioni per l'uso e/o delle indicazioni di sicurezza.

9. Dati tecnici

	Termometro LCD T-350	Sensore esterno
Alimentazione elettrica	1,5 V 1 batteria AA (alcalina)	–
Campo di misurazione temperatura	-10°C – +50°C	-50°C – +70°C
Lunghezza cavo	150 cm	

Elementy obsługi i sygnalizacji

1. Wskaźnik temperatury zewnętrznej
2. Wskaźnik temperatury wewnętrznej
3. Przycisk temperatury zewnętrznej **MAX / MIN**
= odczyt zapamiętanych maks./ min. wartości temperatury zewnętrznej
4. Przycisk **RESET** temperatury zewnętrznej
= resetowanie zapisanych maks. / min. wartości temperatury zewnętrznej
5. Przycisk temperatury wewnętrznej **MAX / MIN**
= odczyt zapamiętanych maks./ min. wartości temperatury wewnętrznej
6. Przycisk **RESET** temperatury wewnętrznej
= resetowanie zapisanych maks. / min. wartości temperatury wewnętrznej
7. Czujnik zewnętrzny
8. Otwór do mocowania na ścianie
9. Podpórka
10. Pokrywa schowka na baterie

1. Objasnienie symboli ostrzegawczych i wskazówek

Ostrzeżenie



Używane w celu zwrócenia uwagi na szczególne niebezpieczeństwo lub ryzyko.

Wskazówki



Używane w celu zwrócenia uwagi na szczególnie przydatne informacje.

2. Zawartość opakowania

- termometr LCD T-350
- 1 bateria AA
- niniejsza instrukcja obsługi

3. Wskazówki bezpieczeństwa

- Produkt jest przeznaczony do prywatnego, niekomercyjnego użytku domowego.
- Stosować produkt wyłącznie zgodnie z przewidzianym przeznaczeniem.
- Chronić produkt przed zanieczyszczeniem, wilgocią i przegrzaniem oraz stosować go tylko w suchym otoczeniu.
- Nie stosować produktu poza zakresem mocy podanym w danych technicznych.
- Nie stosować produktu w wilgotnym otoczeniu i chronić go przed bryzgami wody.
- Nie używać produktu w bezpośredniej bliskości ogrzewania, innych źródeł ciepła ani nie wystawiać go na bezpośrednie promieniowanie słoneczne

-
- Nie używać produktu w miejscach, gdzie nie jest dozwolone stosowanie urządzeń elektronicznych.
 - Chronić produkt przed upadkiem i silnymi wstrząsami.
 - Nie otwierać produktu i nie używać go, gdy jest uszkodzony.
 - Nie próbować naprawiać samodzielnie urządzenia. Prace serwisowe zlecać wykwalifikowanemu personelowi fachowemu.
 - Materiały opakowaniowe należy natychmiast poddać utylizacji zgodnie z obowiązującymi przepisami miejscowymi.
 - Nie modyfikować urządzenia. Prowadzi to do utraty wszelkich roszczeń z tytułu gwarancji.



Ostrzeżenie – baterie

- Wkładając baterie, zwrócić koniecznie uwagę na właściwe podłączenie biegunów (znak + i -). Nieprzestrzeganie grozi wyciekami lub wybuchem baterii.
- Używać wyłącznie akumulatorów (lub baterii) odpowiadających podanemu typowi.
- Przed włożeniem baterii wyczyścić styki baterii i przeciwległe styki.
- Nie pozwalać dzieciom na wymianę baterii bez nadzoru.
- Nie mieszać starych i nowych baterii ani baterii różnych typów lub producentów.
- Jeżeli produkt nie jest używany przez dłuższy czas, należy wyjąć z niego baterie. (chyba że służą one do zasilania awaryjnego)
- Nie zwierać baterii.
- Nie ładować baterii.
- Nie wrzucać baterii do ognia.
- Przechowywać baterie poza zasięgiem dzieci.
- Nie otwierać, nie uszkadzać ani nie połykać baterii, a także chronić je przed kontaktem ze środowiskiem. Mogą one zawierać toksyczne i szkodliwe dla środowiska metale ciężkie.
- Natychmiast usunąć z produktu zużyte baterie i poddać je utylizacji.
- Unikać przechowywania, ładowania i stosowania w ekstremalnych temperaturach i przy bardzo niskim ciśnieniu powietrza (np. na dużych wysokościach).

4. Uruchamianie

Otworzyć pokrywę schowka na baterie (10), włożyć baterię AA, zwracając uwagę na właściwą biegunowość, i ponownie zamknąć pokrywę schowka na baterie (10). Termometr jest gotowy do pracy.

5. Montaż

Termometr można ustawić na równej powierzchni za pomocą rozkładanej podpórki (9) z tyłu urządzenia albo zamontować na ścianie przy użyciu otworu (8) z tyłu urządzenia.



Wskazówki

- Aby mierzyć temperaturę zewnętrzną, czujnik zewnętrzny (7) musi się znajdować poza budynkiem.
- Chronić czujnik zewnętrzny przed bezpośrednim promieniowaniem słonecznym i deszczem.
- Należy pamiętać, że ze względu na długość kabla maksymalny odstęp między termometrem i czujnikiem zewnętrznym (7) wynosi około 150 cm. Zaleca się dlatego ustawienie termometru w pobliżu okna, drzwi itp.
- Zwrócić uwagę, aby kabel czujnika zewnętrznego nie był zbyt mocno zgiatany, prowadzony po ostrych krawędziach ani nie był narażony na inne uszkodzenia.



Ostrzeżenie

Przed montażem sprawdzić, czy przewidziana ściana jest odporna na przyjęcie ciężaru mocowanego produktu, i upewnić się, że w miejscu montażu na ścianie nie są zainstalowane przewody elektryczne, wodne, gazowe bądź inne przewody.

6. Obsługa

- Jeżeli nie zmienia się ustawień, termometr jest ustawiony fabrycznie w sposób umożliwiający wskazywanie na ekranie (1 / 2) aktualnej temperatury zewnętrznej i wewnętrznej.
- Termometr zapisuje automatycznie maksymalne i minimalne wartości temperatury zewnętrznej i wewnętrznej.
- Nacisnąć przycisk temperatury zewnętrznej **MAX / MIN** (3) / przycisk temperatury wewnętrznej **MAX / MIN** (5), aby wyświetlić najwyższą wartość temperatury zewnętrznej / wewnętrznej od ostatniego uruchomienia / resetowania.
- Nacisnąć ponownie przycisk temperatury zewnętrznej **MAX / MIN** (3) / przycisk temperatury wewnętrznej **MAX / MIN** (5), aby wyświetlić najniższą wartość temperatury zewnętrznej / wewnętrznej od ostatniego uruchomienia / resetowania.
- Nacisnąć kolejny raz przycisk temperatury zewnętrznej **MAX / MIN** (3) / przycisk temperatury wewnętrznej **MAX / MIN** (5), aby powrócić do wskaźnika aktualnej temperatury zewnętrznej / wewnętrznej.
- Nacisnąć przycisk temperatury zewnętrznej **RESET** (4) / przycisk temperatury wewnętrznej **RESET** (6) podczas wyświetlania najwyższej lub najniższej wartości, aby wyzerować wskazywaną wartość.



Wskazówki – wymiana baterii

Jeżeli bateria jest wyczerpana i/lub jest wymieniana, następuje automatyczny reset.

7. Czyszczenie

Produkt można czyścić jedynie lekko zwilżoną szmatką. Do czyszczenia nie należy używać żadnych silnych i agresywnych detergentów. Upewnij się, że woda nie dostała się do środka.

8. Wyłączenie odpowiedzialności

Hama GmbH & Co KG nie udziela gwarancji ani nie odpowiada za szkody wskutek niewłaściwej instalacji, montażu oraz nieprawidłowego stosowania produktu lub nieprzestrzegania instrukcji obsługi i/lub wskazówek bezpieczeństwa.

9. Dane techniczne

	Termometr LCD T-350	Czujnik zewnętrzny
Zasilanie elektryczne	1,5 V 1 x bateria AA (alkaliczna)	–
Zakres pomiaru temperatur	-10°C – +50°C	-50°C – +70°C
Zakres pomiaru temperatur	150 cm	

Kezelőelemek és kijelzők

1. Kijelző külső hőmérséklet
2. Kijelző belső hőmérséklet
3. **MAX / MIN** gomb külső hőmérséklet
= a mentett max/min külső hőmérséklet értékek lehívása
4. **RESET** gomb külső hőmérséklet
= a mentett max/min külső hőmérséklet értékek visszaállítása
5. **MAX / MIN** gomb belső hőmérséklet
= a mentett max/min belső hőmérséklet értékek lehívása
6. **RESET** gomb belső hőmérséklet
= a mentett max/min belső hőmérséklet értékek visszaállítása
7. Külső érzékelő
8. Horony falra szereléshez
9. Állvány
10. Elemfiókfedél

1. Figyelmeztető szimbólumok és előírások ismertetése

Figyelmeztetés



Figyelmeztető jeleket használunk a biztonsági tényezők bemutatására, ill. felhívjuk a figyelmet a különleges veszélyekre és kockázatokra.

Hivatkozás



Az itt látható figyelmeztető jeleket használjuk fel, ha kiegészítő információkat közlünk vagy fontos tudnivalókra hívjuk fel a figyelmet.

2. A csomag tartalma

- LCD-hőmérő T-350
- 1 x AA elem
- A jelen kezelési útmutató

3. Biztonsági előírások

- A termék a magánháztartási, nem üzleti célú alkalmazásra készül.
- A terméket kizárólag az előírt célra használja.
- Óvja meg a terméket szennyeződéstől, nedvességtől és túlmelegedéstől, és kizárólag zárt környezetben használja.
- Ne üzemeltesse a terméket a műszaki adatokban megadott teljesítményhatárain túl.
- Ne használja a terméket párás környezetben, és kerülje az érintkezést fröccsenő vízzel.

-
- A terméket ne használja a fűtés és egyéb hőforrások közelében, vagy közvetlen napsütésnek kitéve.
 - Ne használja a terméket olyan helyen, ahol elektronikus készülékek nincsenek megengedve.
 - Ne ejtse le a terméket és ne tegye ki heves rázkódásnak.
 - Ne nyissa ki a terméket és sérülés esetén ne üzemeltesse tovább.
 - Ne kísérelje meg a készülék saját karbantartását vagy javítását. Bármely karbantartási munkát bízjon illetékes szakemberre.
 - Azonnal ártalmatlanítsa a csomagolóanyagot a helyileg érvényes ártalmatlanítási előírások szerint.
 - Ne végezzen módosítást a készüléken. Ebben az esetben minden garanciaigény megszűnik.



Figyelmeztetés – Elemek

- Feltétlenül ügyeljen az elemek megfelelő polarítására (+ és - felirat), és ennek megfelelően tegye be őket. Ennek figyelmen kívül hagyása esetén az elem kifolyásának vagy felrobbanásának veszélye áll fenn.
- Kizárólag a megadott típusnak megfelelő akkumulátort (vagy elemet) használjon.
- Az elem behelyezése előtt tisztítsa meg az elemérintkezőket és az ellenérintkezőket.
- Ne engedje meg a gyermekeknek az elemcserét felügyelet nélkül.
- Ne keverje össze a régi és az új elemeket, valamint a különböző típusú vagy más gyártótól származó elemeket.
- Távolítsa el az elemeket azon termékekből, amelyeket hosszabb ideig nem használ. (kivéve ha azokat vészhelyzetre tartalékolja)
- Ne zárja rövidre az elemeket.
- Ne tölts fel az elemeket.
- Ne dobja tűzbe az elemeket.
- Az elemeket gyermekek számára elzárt helyen tárolja.
- Az akkumulátorokat és elemeket soha ne nyissa fel, károsítsa, nyelje le vagy juttassa a környezetbe. Mérgező és környezetre káros nehézfémeket tartalmazhatnak.
- Haladéktalanul távolítsa el a lemerült elemeket a termékből, majd ártalmatlanítsa őket.
- Kerülje a tárolást, a berakodást és a felhasználást szélsőséges hőmérsékleteken és rendkívül alacsony légnyomáson (pl. nagy magasságban).

4. Üzembe helyezés

Nyissa ki az elemfiókfedelet (10), helyezzen be egy AA elemet megfelelő polaritással és zárja vissza az elemfiókfedelet (10). A hőmérő ezután üzemkész.

5. Szerelés

A hőmérőt sík felületre helyezheti a hátoldalon lévő kihajtható állvánnyal (9), vagy a hátsó bemélyedés (8) segítségével falra szerelheti.



Hivatkozás

- A külső hőmérséklet méréséhez a kültéri érzékelőnek (7) az épületen kívül kell lennie.
- Ügyeljen arra, hogy a kültéri érzékelő ne legyen kitéve közvetlen napfénynek és esőnek.
- Ne feledje, hogy a hőmérő és a kültéri érzékelő (7) közötti maximális távolság kb. 150 cm a kábelhossz miatt. Ezért ajánlatos a hőmérőt ablak, ajtó stb. közelében elhelyezni.
- Győződjön meg arról, hogy a kültéri érzékelő kábele nincs túl szorosan meghajlítva, éles élek felett elhúzva vagy nincs más módon sérülve.



Figyelmeztetés

Szerelés előtt ellenőrizze, hogy a kiszemelt fal alkalmas-e a rászerezendő súly megtartására, és bizonyosodjon meg arról, hogy a szerelés helyén nem találhatóak a falban villamossági, víz-, gáz- vagy egyéb vezetékek.

6. Használat

- Hacsak nem módosítja a beállításokat, a hőmérő gyárilag úgy van beállítva, hogy megjelenítse az aktuális kültéri és beltéri hőmérsékletet a kijelzőn (1/2).
- A hőmérő automatikusan tárolja a maximális és minimális külső és belső hőmérsékleteket.
- Nyomja meg a **MAX / MIN** külső hőmérséklet gombot (3) / **MAX / MIN** belső hőmérséklet gombot (5), hogy megjelenítse a legmagasabb külső hőmérsékletet / belső hőmérsékletet az utolsó indítás / visszaállítás óta.
- Nyomja meg még egyszer a **MAX / MIN** külső hőmérséklet gombot (3) / **MAX / MIN** belső hőmérséklet gombot (5), hogy megjelenítse a legalacsonyabb külső hőmérsékletet / belső hőmérsékletet az utolsó indítás / visszaállítás óta.
- Nyomja meg még egyszer a **MAX / MIN** külső hőmérséklet gombot (3) / **MAX / MIN** belső hőmérséklet gombot (5), hogy visszatérjen az aktuális külső hőmérsékletre / belső hőmérsékletre.
- Nyomja meg a **RESET** külső hőmérséklet gombot (4) / **RESET** belső hőmérséklet gombot (6), a legmagasabb/legalacsonyabb érték kijelzésekor a kijelzett rekordértékhez való visszatéréshez.



Hivatkozás – Elemcsere

Automatikus újraindítás történik, amint az akkumulátor üres és/vagy ki lett cserélve.

7. Karbantartás és ápolás

Ezt a terméket csak szőszmentes, kissé benedvesített kendővel tisztítsa, és ne használjon agresszív tisztítószeret. Ügyeljen arra, hogy ne jusson be víz a termékbe.

8. Szavatosság kizárása

A Hama GmbH & Co KG semmilyen felelősséget vagy szavatosságot nem vállal a termék szakszerűtlen telepítéséből, szereléséből és szakszerűtlen használatából, vagy a kezelési útmutató és/vagy a biztonsági előírások be nem tartásából eredő károkért.

9. Műszaki adatok

	LCD-hőmérő T-350	Külső érzékelő
Tápellátás	1,5 V 1 x AA elem (alkáli)	–
Mérési tartomány Hőmérséklet	-10°C – +50°C	-50°C – +70°C
Kábelhossz	150 cm	

Elemente de comandă și afișaje

1. Afișaj temperatură exterioară
2. Afișaj temperatură interioară
3. Tastă **MAX / MIN** - temperatură exterioară
= apelarea valorilor max. / min. memorate pentru temperatura exterioară
4. Tastă **RESET** - temperatură exterioară
= resetarea valorilor max. / min. memorate pentru temperatura exterioară
5. Tastă **MAX / MIN** - temperatură interioară
= apelarea valorilor max. / min. memorate pentru temperatura interioară
6. Tastă **RESET** - temperatură interioară
= resetarea valorilor max. / min. memorate pentru temperatura interioară
7. Senzor exterior
8. Decupaj pentru montare pe perete
9. Picior suport
10. Capac compartiment baterii

1. Explicarea simbolurilor de avertizare și indicații

Avertizare



Se folosește la marcarea instrucțiunilor de siguranță sau la concentrarea atenției în caz de pericol și riscuri mari.

Instrucțiune



Se folosește pentru marcarea informațiilor și instrucțiunilor importante.

2. Conținutul pachetului

- Termometru LCD T-350
- 1 baterie AA
- Acest manual de deservire

3. Instrucțiuni de siguranță

- Produsul este conceput numai pentru utilizare privată și nu profesională.
- Folosiți produsul numai în scopul pentru care a fost conceput.
- Protejați produsul de impurități, umiditate, supraîncălzire și utilizați-l numai în mediu uscat.
- Nu exploatați produsul în afara limitelor de putere indicate în datele tehnice.
- Nu folosiți produsul în mediu umed și evitați stropirea cu apă.

-
- Evitați folosirea produsului în imediata apropiere a sistemului de încălzire, a altor surse de căldură sau în radiația solară directă.
 - Nu folosiți produsul în zone unde nu sunt admise aparate electronice.
 - Nu lăsați produsul să cadă și nu îl supuneți trepidațiilor puternice.
 - Nu deschideți produsul și nu-l utilizați în continuare în caz de deteriorare.
 - Nu încercați să reparați sau să depanați aparatul. Operațiile de reparații se execută numai de personal de specialitate.
 - Reciclarea materialului pachetului se execută conform normelor locale de salubritate în vigoare.
 - Nu executați modificări la aparat. În acest fel pierdeți orice drept la garanție.



Avertizare – Baterii

- Atenție în mod obligatoriu la polaritatea corectă (marcajele + și -) și introduceți-le corespunzător cu acestea. În cazul nerespectării vă expuneți pericolului scurgerilor sau exploziei bateriilor.
- Utilizați numai acumulatori (sau baterii) corespunzătoare tipului indicat.
- Naintea introducerii bateriilor vă rugăm să curățați contactele acestora precum și contactele contrare.
- Nu permiteți copiilor să schimbe bateriile nesupravegheați.
- Nu amestecați bateriile vechi cu cele noi, precum și baterii de diferite tipuri și producători diferiți.
- Dacă aparatele nu sunt întrebuințate pe perioade mai îndelungate este recomandată scoaterea bateriilor. (În afara cazului că sunt păstrate pentru cazuri de urgență).
- Nu scurtcircuitați bateriile.
- Bateriile nu se încarcă.
- Nu aruncați bateriile în foc.
- Păstrați bateriile astfel încât să nu fie la îndemâna copiilor.
- Bateriile nu se deschid, nu se deteriorează, nu se înghit și nu se aruncă în mediu înconjurător. Pot conține metale grele și toxice, nocive mediului înconjurător.
- Îndepărtați și salubrizați imediat bateriile folosite din produs.
- Evitați depozitarea, încărcarea și folosirea la temperaturi extreme și presiune foarte scăzută a aerului (de ex. la înălțimi mari).

4. Punere în funcțiune

Deschideți capacul compartimentului bateriilor (10), introduceți o baterie AA cu polaritatea corectă și închideți din nou compartimentul (10). Termometrul este gata de funcționare.

5. Montaj

După dorință, puteți amplasa termometrul pe o suprafață plană cu ajutorul piciorului suport basculant.



Instrucțiune

- Pentru măsurarea temperaturilor exterioare senzorul exterior (7) trebuie plasat în exteriorul clădirii.
- Senzorul exterior nu trebuie expus direct razelor soarelui sau ploii.
- Raza maximă de acțiune dintre termometru și senzorul exterior nu poate depăși lungimea de 150 cm a cablului. Din această cauză se recomandă ca termometrul să fie plasat lângă o fereastră, ușă, etc.
- Cablu senzorului exterior nu trebuie plasat peste muchii ascuțite, prea tare apăsat sau supus altor deteriorări.



Avertizare

Înainte de montaj, verificați dacă peretele prevăzut este adecvat pentru greutatea respectivă și asigurați-vă ca la locul montajului să nu fie fire electrice, țevi de apă, gaze sau alte cabluri / conducte.

6. Funcționare

- Dacă nu modificați nicio setare, setarea de fabrică asigură afișarea pe display (1 / 2) a temperaturilor interne și externe actuale.
- Termometrul memorează automat valorile maxime și minime ale temperaturilor interne și externe.
- Pentru afișarea valorilor maxime ale temperaturilor externe / interne de la ultimul start/resetare, apăsați tasta **MAX / MIN** – temperatură exterioară (3) / tasta **MAX / MIN** – temperatură interioară (5).
- Pentru afișarea valorilor minime ale temperaturilor externe / interne de la ultimul start/resetare, apăsați încă o dată tasta **MAX / MIN** – temperatură exterioară (3) / tasta **MAX / MIN** – temperatură interioară (5).
- Pentru a reveni la afișarea valorilor actuale ale temperaturilor externe / interne, apăsați încă o dată tasta **MAX / MIN** – temperatură exterioară (3) / tasta **MAX / MIN** – temperatură interioară (5).
- În timpul afișării valorilor maxime sau minime, pentru resetarea valorilor record apăsați tasta **RESET** - temperatură exterioară (4) / tasta **RESET** - temperatură interioară (6).



Instrucțiune – Înlocuirea bateriilor

Dacă bateria este goală sau se schimbă se execută automat un reset.

7. Întreținere și revizie

Curățați acest produs numai cu o cârpă fără scame, puțin umedă și nu folosiți detergenți agresivi. Aveți grijă să nu intre apă în produs.

8. Excludere de garanție

Hama GmbH & Co KG nu își asumă nici o răspundere sau garanție pentru pagube cauzate de montarea, instalarea sau folosirea necorespunzătoare a produsului sau nerespectarea instrucțiunilor de folosire sau/și a instrucțiunilor de siguranță.

9. Informații pentru reciclare

	Termometru LCD T-350	Senzor exterior
Alimentare cu curent	1,5 V 1 x baterie AA (alcalină)	–
Domeniu de măsurare temperatură	-10°C – +50°C	-50°C – +70°C
Lungime cablu	150 cm	

Ovládací prvky a indikace

1. Zobrazení venkovní teploty
2. Zobrazení vnitřní teploty
3. **MAX / MIN** – Tlačítko venkovní teplota
= zobrazení uložených max./min. hodnot venkovní teploty
4. **RESET** – Tlačítko venkovní teplota
= vynulování uložených max./min. hodnot venkovní teploty
5. **MAX / MIN** – Tlačítko vnitřní teplota
= zobrazení uložených max./min. hodnot vnitřní teploty
6. **RESET** – Tlačítko vnitřní teplota
= vynulování uložených max./min. hodnot vnitřní teploty
7. Venkovní čidlo
8. Otvor pro upevnění na stěnu
9. Stavěcí nožka
10. Kryt přihrádky na baterie

1. Vysvětlení výstražných symbolů a pokynů

Upozornění



Tento symbol označuje bezpečnostní upozornění, které poukazuje na určitá rizika a nebezpečí.

Poznámka



Tento symbol označuje dodatečné informace nebo důležité poznámky.

2. Obsah balení

- LCD teploměr T-350
- 1 baterie typu AA
- tento návod k obsluze

3. Bezpečnostní pokyny

- Výrobek je určen k nekomerčnímu použití v domácnosti.
- Výrobek používejte výhradně ke stanovenému účelu.
- Výrobek chraňte před znečištěním. Nepoužívejte ve vlhkém prostředí a zabraňte styku s vodou. Používejte pouze v suchých prostorách.
- Přístroj nepoužívejte mimo rozsah předepsaných hodnot v technických údajích.
- Výrobek nepoužívejte ve vlhkém prostředí a zabraňte styku s vodou.

-
- Výrobek nepoužívejte v bezprostřední blízkosti zdrojů tepla, ani nevystavujte působení přímého slunečního záření.
 - Výrobek nepoužívejte na místech, kde je používání elektronických zařízení zakázáno.
 - Výrobek chraňte před pádem a velkými otřesy.
 - Výrobek neotvírejte a v případě poškození již dále nepoužívejte.
 - Do výrobku nezasahujte a neopravujte ho. Veškeré úkony údržby přenechejte příslušnému odbornému personálu.
 - Vybité baterie bez odkladu vyměňte a zlikvidujte dle platných předpisů.
 - Výrobek žádným způsobem neopravujte, ztratíte tím nárok na záruku.



Upozornění – Baterie

- Při vkládání baterií vždy dbejte na správnou polaritu (+ a -). Při nesprávné polaritě hrozí nebezpečí vytečení baterií nebo exploze.
- Používejte výhradně akumulátory (nebo baterie) odpovídající udanému typu.
- Před vložením baterií vyčistěte všechny kontakty.
- Výměnu baterií dětmi vykonávejte pouze pod dohledem dospělé osoby.
- Pro napájení tohoto výrobku nekombinujte staré a nové baterie, ani různé typy a značky baterií
- Vyměňte baterie, pokud se výrobek nebude delší dobu používat. (Výjimku tvoří přístroje určené pro nouzové případy)
- Baterie nepřemosťujte.
- Baterie nenabíjejte.
- Baterie nevhazujte do ohně.
- Baterie uchovávejte mimo dosah dětí.
- Baterie nikdy neotvírejte, nepoškozujte, nepolykejte a nevyhazujte do přírody. Mohou obsahovat jedovaté těžké kovy škodící životnímu prostředí.
- Vybité baterie bez odkladu vyměňte a zlikvidujte dle platných předpisů.
- Vyhněte se skladování, nabíjení a používání při extrémních teplotách a extrémně nízkém tlaku vzduchu (např. ve velkých výškách).

4. Uvedení do provozu

Otevřete kryt přihrádky na baterie (10), vložte baterii typu AA podle správného pólování a kryt přihrádky na baterie (10) znovu zavřete. Teploměr je připraven k provozu.

5. Montáž

Volitelně můžete pomocí sklopné stavěcí nožky (9) na zadní straně teploměr instalovat na rovné ploše nebo ho pomocí otvoru (8) na zadní straně namontovat na zeď.



Poznámka

- Pro měření venkovní teploty musí být venkovní čidlo (7) umístěno z vnější strany budovy.
- Dbejte na to, aby bylo venkovní čidlo chráněno před přímým slunečním svitem a před deštěm.
- Upozorňujeme, že maximální dosah mezi teploměrem a venkovním čidlem (7) je kvůli délce kabelu kolem 150 cm. Proto doporučujeme umístit teploměr v blízkosti okna, dveří apod.
- Zajistěte, aby nebyl kabel venkovního čidla příliš zmáčknutý, aby neležel na ostré hraně nebo aby nedošlo k jinému poškození.



Upozornění

Před montáží zkontrolujte, zda zeď, na kterou chcete držák umístit, vykazuje dostatečnou nosnost pro instalovaný přístroj, a ujistěte se, že se na místě montáže ve zdi nenachází elektrické kabely, vodní, plynová nebo jiná vedení.

6. Provoz

- Pokud nezměníte žádné nastavení, je teploměr továrně nastaven tak, že se na displeji (1/2) zobrazuje aktuální venkovní a vnitřní teplota.
- Teploměr ukládá maximální a minimální hodnoty venkovní a vnitřní teploty automaticky.
- Stiskněte tlačítko **MAX / MIN** pro venkovní teplotu (3) / **MAX / MIN** pro vnitřní teplotu (5) pro zobrazení nejvyšší hodnoty venkovní/vnitřní teploty od posledního Start/Reset.
- Stiskněte znovu tlačítko **MAX / MIN** pro venkovní teplotu (3) / **MAX / MIN** pro vnitřní teplotu (5) pro zobrazení nejnižší hodnoty venkovní/vnitřní teploty od posledního Start/Reset.
- Stiskněte znovu tlačítko **MAX / MIN** pro venkovní teplotu (3) / **MAX / MIN** pro vnitřní teplotu (5) pro návrat k zobrazení aktuální venkovní/vnitřní teploty.
- Pro vynulování rekordní hodnoty stiskněte tlačítko **RESET** pro venkovní teplotu (4) / **RESET** pro vnitřní teplotu (6), když je zobrazena nejvyšší nebo nejnižší hodnota



Upozornění – výměna baterií

Jakmile je baterie vybitá a/nebo při její výměně, dojde k automatickému vynulování.

7. Údržba a čištění

Tento výrobek čistíte pouze mírně navlhčeným hadříkem nepouštějícím vlákna a nepoužívejte agresivní čisticí prostředky. Dbejte na to, aby se do výrobku nedostala voda.

8. Vyloučení záruky

Hama GmbH & Co KG nepřebírá žádnou odpovědnost nebo záruku za škody vzniklé neodbornou instalací, montáží nebo neodborným použitím výrobku nebo nedodržováním návodu k použití a/nebo bezpečnostních pokynů.

9. Technické údaje

	LCD teploměr T-350	Venkovní čidlo
Napájení	1,5 V 1x baterie typu AA (alkalická)	–
Rozsah měření teploty	-10°C – +50°C	-50°C – +70°C
Délka kabelu	150 cm	

Ovládací prvky a indikace

1. Indikácia vonkajšej teploty
2. Indikácia vnútornej teploty
3. Tlačidlo **MAX/MIN** pre vonkajšiu teplotu
= vyvolanie uložených max./min. hodnôt vonkajšej teploty
4. Tlačidlo **RESET** pre vonkajšiu teplotu
= obnovenie uložených max./min. hodnôt vonkajšej teploty
5. Tlačidlo **MAX/MIN** pre vnútornú teplotu
= vyvolanie uložených max./min. hodnôt vnútornej teploty
6. Tlačidlo **RESET** pre vnútornú teplotu
= obnovenie uložených max./min. hodnôt vnútornej teploty
7. Vonkajší snímač
8. Otvor na nástennú montáž
9. Stojanová nožička
10. Kryt batériovej priehradky

1. Vysvetlenie výstražných symbolov a upozornení

Upozornenie



Tento symbol označuje bezpečnostné upozornenie, ktoré poukazuje na určité riziká a nebezpečenstva.

Poznámka



Tento symbol označuje dodatočné informácie, alebo dôležité poznámky.

2. Obsah balenia

- LCD teplomer T-350
- 1 batéria typu AA
- tento návod na používanie

3. Bezpečnostné upozornenia

- Výrobok je určený na nekomerčné použitie v domácnosti.
- Výrobok používajte výhradne na stanovený účel.
- Výrobok chráňte pred znečistením. Nepoužívajte vo vlhkom prostredí a zabráňte styku s vodou. Používajte iba v suchých priestoroch.
- Prístroj nepoužívajte mimo rozsahu predpísaných hodnôt v technických údajoch.
- Výrobok nepoužívajte vo vlhkom prostredí a zabráňte styku s vodou.

-
- Výrobok nepoužívajte v bezprostrednej blízkosti zdrojov tepla, ani nevystavujte pôsobeniu priameho slnečného žiarenia.
 - Výrobok nepoužívajte na miestach, kde je používanie elektronických zariadení zakázané.
 - Výrobok chráňte pred pádmi a veľkými otrasmi.
 - Výrobok neotvárajte a v prípade poškodenia ho ďalej nepoužívajte.
 - Do výrobku nezasahujte a neopravujte ho. Akékoľvek úkony údržby prenechajte príslušnému odbornému personálu.
 - Obalový materiál zlikvidujte podľa platných predpisov o likvidácii.
 - Výrobok žiadaným spôsobom neupravujte, stratíte tým nárok na záruku.



Upozornenie – Batérie

- Pri vkladaní batérií vždy dbajte na správnu polaritu (+ a -). Pri nesprávnej polarite hrozí nebezpečenstvo vytečenia batérií alebo explózie.
- Používajte výhradne akumulátory (alebo batérie) zodpovedajúce udanému typu.
- Pred vložením batérií vyčistite všetky kontakty.
- Deti smú vymieňať batérie iba pod dohľadom dospelaj osoby.
- Na napájanie tohto výrobku nekombinujte staré a nové batérie, ani rôzne typy a značky batérií.
- Ak sa výrobok nebude dlhší čas používať, vyberte z neho batérie. (Výnimkou sú prístroje určené pre núdzové prípady).
- Batérie neskratujte.
- Batérie nenabíjajte.
- Batérie nevhadzujte do ohňa.
- Batérie uchovávajte mimo dosahu detí.
- Batérie nikdy neotvárajte, zabráňte ich poškodeniu, prehltnutiu alebo uniknutiu do životného prostredia. Môžu obsahovať jedovaté ťažké kovy, škodlivé pre životné prostredie.
- Vybité batérie bezodkladne vymeňte a zlikvidujte podľa platných predpisov.
- Vyhybajte sa skladovaniu, nabíjaniu a používaniu pri extrémnych teplotách a extrémne nízkom tlaku vzduchu (ako napr. vo veľkých výškach).

4. Uvedenie do prevádzky

Otvorte kryt priehradky na batérie (10), vložte jednu batériu typu AA so správnym pólovaním a kryt priehradky na batérie (10) opäť zatvorte. Teplomer je pripravený na prevádzku.

5. Montáž

Teplomer môžete pomocou vyklápacej stojanovej nožičky (9) na zadnej strane postaviť na rovnú plochu alebo pomocou otvoru (8) na zadnej strane namontovať na stenu.



Poznámka

- Aby mohol vonkajší snímač (7) merať vonkajšiu teplotu, musí sa nachádzať mimo budovy.
- Dbajte na to, aby vonkajší snímač bol umiestnený na takom mieste, kde nebude vystavený účinkom priameho slnečného žiarenia a dažďa.
- Dbajte na to, aby maximálny dosah medzi teplomerom a vonkajším snímačom (7) bol približne 150 cm z dôvodu dĺžky kábla. Odporúčame preto umiestniť teplomer v blízkosti okna, dverí atď.
- Zabezpečte, aby sa kábel vonkajšieho snímača príliš nepritlačil, nepreložil cez ostré hrany ani iným spôsobom nepoškodil.



Upozornenie

Pred montážou bezpodmienečne skontrolujte vhodnosť steny na zavesenie príslušnej hmotnosti a ubezpečte sa, že sa v mieste montáže nenachádza žiadne elektrické, vodovodné, plynové alebo iné vedenie.

6. Prevádzka

- Ak ste nezmenili žiadne nastavenia, je teplomer z výroby nastavený tak, že zobrazuje na displeji (1/2) aktuálnu vonkajšiu a vnútornú teplotu.
- Teplomer automaticky ukladá maximálne a minimálne hodnoty vonkajšej, ako aj vnútornej teploty.
- Ak chcete zobraziť najvyššiu hodnotu vonkajšej/vnútornej teploty od posledného spustenia/resetovania, stlačte tlačidlo **MAX/MIN** vonkajšej teploty (3)/tlačidlo **MAX/MIN** vnútornej teploty (5).
- Ak chcete zobraziť najnižšiu hodnotu vonkajšej/vnútornej teploty od posledného spustenia/resetovania, stlačte znovu tlačidlo **MAX/MIN** vonkajšej teploty (3)/tlačidlo **MAX/MIN** vnútornej teploty (5).
- Ak sa chcete vrátiť na zobrazenie aktuálnej hodnoty vonkajšej/vnútornej teploty, stlačte znovu tlačidlo **MAX/MIN** vonkajšej teploty (3)/tlačidlo **MAX/MIN** vnútornej teploty (5).
- Na vynulovanie zobrazenej rekordnej hodnoty stlačte počas zobrazenia maximálnej alebo minimálnej hodnoty tlačidlo **RESET** vonkajšej teploty (4)/tlačidlo **RESET** vnútornej teploty (6).



Upozornenie – výmena batérií

Hneď ako sa batéria vybijie a/alebo vymení, zariadenie sa automaticky resetuje.

7. Údržba a starostlivosť

Na čistenie tohto výrobku používajte len navlhčenú utierku, ktorá nepúšťa vlákna a nepoužívajte žiadne agresívne čistiace prostriedky. Dbajte na to, aby do výrobku nevnikla voda.

8. Vylúčenie záruky

Firma Hama GmbH & Co KG neručí/nezodpovedá za škody vyplývajúce z neodbornej inštalácie, montáže alebo neodborného používania výrobku alebo z nerešpektovania návodu na používanie a/alebo bezpečnostných pokynov.

9. Technické údaje

	LCD teplomer T-350	Vonkajší snímač
Napájanie	1,5 V 1 x batéria typu AA (alkalická)	–
Meračí rozsah teploty	-10°C – +50°C	-50°C – +70°C
Dĺžka kábla	150 cm	

Elementos de comando e indicadores

1. Indicação da temperatura exterior
2. Indicação da temperatura interior
3. Botão **MAX / MIN** da temperatura exterior
= acesso aos valores máx./mín. memorizados da temperatura exterior
4. Botão **RESET** da temperatura exterior
= reposição dos valores máx./mín. memorizados da temperatura exterior
5. Botão **MAX / MIN** da temperatura interior
= acesso aos valores máx./mín. memorizados da temperatura interior
6. Botão **RESET** da temperatura interior
= reposição dos valores máx./mín. memorizados da temperatura interior
7. Sensor externo
8. Abertura para montagem na parede
9. Base de apoio
10. Tampa do compartimento da pilha

1. Descrição dos símbolos de aviso e das notas

Aviso



É utilizado para identificar informações de segurança ou chamar a atenção para perigos e riscos especiais.

Nota



É utilizado para identificar informações adicionais ou notas importantes.

2. Conteúdo da embalagem

- Termómetro LCD T-350
- 1 pilha AA
- Este manual de instruções

3. Indicações de segurança

- O produto está previsto apenas para utilização doméstica e não comercial.
- Utilize o produto apenas para a finalidade prevista.
- Proteja o produto contra sujidade, humidade e sobreaquecimento e utilize-o somente em ambientes secos.
- Não utilize o produto fora dos limites de desempenho indicados nas especificações técnicas.
- Não utilize o produto em ambientes húmidos e evite jactos de água.

-
- Não utilize o produto perto de aquecedores, outras fontes de calor ou directamente exposto à luz solar.
 - Não utilize o produto em áreas nas quais não são permitidos aparelhos electrónicos.
 - Não deixe cair o produto nem o submeta a choques fortes.
 - Não abra o produto nem o utilize caso este esteja danificado.
 - Não tente fazer a manutenção ou reparar o aparelho. Qualquer trabalho de manutenção deve ser executado por técnicos especializados.
 - Elimine imediatamente o material da embalagem em conformidade com as normas locais aplicáveis.
 - Não efectue modificações no aparelho. Perda dos direitos de garantia.



Aviso – Pilhas

- Ao colocar as pilhas, tenha em atenção a polaridade correcta (inscrições + e -). A não observação da polaridade correcta poderá levar ao derrama das pilhas ou explosão.
- Utilize exclusivamente baterias (ou pilhas) que correspondam ao tipo indicado.
- Antes de colocar as pilhas, limpe os contactos das pilhas e os contactos do compartimento.
- Não deixe crianças substituir as pilhas sem vigilância.
- Não utilize pilhas de diferentes tipos ou fabricantes nem misture pilhas novas e usadas.
- Remova as pilhas do produto se este não for utilizado durante um longo período de tempo. (a não ser que seja necessário mantê-las no produto para uma emergência).
- Não curto-circuite as pilhas.
- Não recarregue as pilhas.
- Não deite as pilhas para chamas.
- Mantenha as pilhas fora do alcance das crianças.
- Nunca abra, danifique, ingira ou elimine as pilhas para o ambiente. Estas podem conter metais pesados tóxicos e prejudiciais para o ambiente.
- Retire imediatamente pilhas gastas do produto e elimine-as adequadamente.
- Evite o armazenamento, carregamento e utilização com temperaturas extremas e pressão atmosférica extremamente baixa (como, por exemplo, a grande altitude).

4. Colocação em funcionamento

Abra a tampa do compartimento da pilha (10), coloque uma pilha AA com a polaridade correta e volte a fechar a tampa do compartimento da pilha (10). O termómetro está operacional.

5. Montagem

Pode optar por colocar o termómetro sobre uma superfície plana usando a base de apoio rebatível (9) na traseira ou montá-lo numa parede através do entalhe (8) existente na parte traseira.



Nota

- Para medir a temperatura exterior, o sensor exterior (7) tem que estar posicionado no exterior do edifício.
- Preste atenção para que o sensor exterior não esteja diretamente exposto ao Sol e à chuva.
- Não se esqueça que, devido ao comprimento do cabo, o alcance máximo entre o termómetro e o sensor exterior (7) é de cerca de 150 cm. Por isso, recomendamos que posicione o termómetro junto a uma janela, uma porta, etc.
- Certifique-se de que o cabo do sensor exterior não seja demasiado esmagado, passe por cima de arrestas vivas ou seja danificado de outra forma.



Aviso

Antes da montagem, verifique a adequação da parede relativamente ao peso a aplicar e certifique-se de que, no local de montagem na parede, não existem cabos elétricos, tubos de água ou gás ou outras tubagens.

6. Operação

- Desde que não realize alterações, o termómetro encontra-se configurado de fábrica para exibir a temperatura exterior e interior atual no visor (1/2).
- O termómetro memoriza automaticamente os valores máximos e mínimos da temperatura exterior e interior.
- Prima o botão MAX / MIN da temperatura exterior (3) ou o botão MAX / MIN da temperatura interior (5) para exibir o valor máximo da temperatura exterior/interior desde a última ativação/reposição.
- Volte a premir o botão MAX / MIN da temperatura exterior (3) ou o botão MAX / MIN da temperatura interior (5) para exibir o valor mínimo da temperatura exterior/interior desde a última ativação/reposição.
- Volte a premir o botão MAX / MIN da temperatura exterior (3) ou o botão MAX / MIN da temperatura interior (5) para voltar à indicação da temperatura exterior/interior atual.
- Prima o botão RESET da temperatura exterior (4) ou o botão RESET da temperatura interior (6) enquanto o valor máximo ou mínimo é exibido para repor o valor recorde indicado.



Nota – Substituição da pilha

Assim que a pilha estiver sem carga e/ou for substituída, ocorre uma reposição automática.

7. Manutenção e conservação

limpe o produto apenas com um pano sem fiapos ligeiramente humedecido e não utilize produtos de limpeza agressivos. Certifique-se de que não entra água para dentro do produto.

8. Exclusão de garantia

A Hama GmbH & Co KG não assume qualquer responsabilidade ou garantia por danos provocados pela instalação, montagem ou manuseamento incorrectos do produto e não observação do das instruções de utilização e/ou das informações de segurança.

9. Especificações técnicas

	Termómetro LCD T-350	Sensor externo
Alimentação elétrica	1,5 V 1 pilha AA (alcalina)	–
Intervalo de medição Temperatura	-10°C – +50°C	-50°C – +70°C
Comprimento do cabo	150 cm	

Manöverelement och indikeringar

1. Indikering utomhustemperatur
2. Indikering inomhustemperatur
3. **MAX/MIN**-knapp utomhustemperatur
= Avläsning av sparade max-/min-värden för utomhustemperatur
4. **RESET**-knapp utomhustemperatur
= Återställning av sparade max-/min-värden för utomhustemperatur
5. **MAX/MIN**-knapp inomhustemperatur
= Avläsning av sparade max-/min-värden för inomhustemperatur
6. **RESET**-knapp inomhustemperatur
= Återställning av sparade max-/min-värden för inomhustemperatur
7. Utomhussensor
8. Urtag för väggmontering
9. Stativ
10. Lock till batterifack

1. Förklaring av varningssymboler och hänvisningar

Varning



Används för att markera säkerhetskänningar eller för att rikta uppmärksamheten mot speciella faror och risker.

Hänvisning



Används för att markera ytterligare information eller viktiga hänvisningar.

2. Förpackningsinnehåll

- LCD-termometer T-350
- 1 AA-batteri
- Den här bruksanvisningen

3. Säkerhetsanvisningar

- Produkten är avsedd för privat hemanvändning, inte yrkesmässig användning.
- Använd bara produkten till det som den är avsedd för.
- Skydda produkten mot smuts, fukt och överhettning och använd den bara i inomhusmiljöer.
- Använd inte produkten utöver de effektgränser som anges i den tekniska datan.
- Använd inte produkten i en fuktig omgivning och undvik stänkvatten.
- Använd inte produkten alldeles intill elementet, andra värmekällor eller i direkt solsken.

-
- Använd inte produkten inom områden där elektroniska apparater inte är tillåtna.
 - Tappa inte produkten och utsätt den inte för kraftiga vibrationer.
 - Öppna inte produkten och använd den inte mer om den är skadad.
 - Försök inte serva eller reparera produkten själv. Överlåt allt servicearbete till ansvarig fackpersonal.
 - Kassera förpackningsmaterialet direkt enligt lokalt gällande kasseringsregler.
 - Förändra ingenting på produkten. Då förlorar du alla garantianspråk.



Varning – Batterier

- Var mycket noga med batteripolerna (+ och – märkning) och lägg in batterierna korrekt enligt detta. Beaktas inte detta finns det risk att batterierna läcker eller exploderar.
- Använd enbart uppladdningsbara batterier (eller batterier) som motsvarar den angivna typen.
- Rengör batterikontakterna och motkontakterna innan batterierna läggs i.
- Låt inte barn byta batterier utan uppsikt.
- Blanda inte gamla och nya batterier, inte heller olika sorters batterier eller batterier från olika tillverkare.
- Tag ut batterier ur produkter som inte används under längre tid. (om de inte ska finnas till hands för nödfall)
- Kortslut inte batterierna.
- Ladda inte batterier.
- Kasta inte batterier i öppen eld.
- Förvara batterier utom räckhåll för barn.
- Öppna, skada eller förtär aldrig batterier och släng dem inte i naturen. De kan innehålla giftiga tungmetaller som är skadliga för miljön.
- Förbrukade batterier ska tas ut ur produkten direkt och kasseras.
- Förvara, ladda eller använd inte vid extrema temperaturer och extremt lågt lufttryck (t.ex. på hög höjd).

4. Idrifttagning

Öppna locket till batterifacket (10), lägg i ett AA-batteri med polerna åt rätt håll och stäng locket till batterifacket (10) igen. Termometern är nu redo att användas.

5. Montering

Termometern kan ställas upp på en jämn yta med hjälp av det utfällbara stativet (9) på baksidan, eller monteras på en vägg med hjälp av ursparningen (8) på baksidan.



Hänvisning

- För mätning av utomhustemperaturen måste utomhussensorn (7) sitta utanför byggnaden.
- Säkerställ att utomhussensorn är skyddad mot direkt sol och regn.
- Observera att den maximala räckvidden mellan termometer och utomhussensor (7) uppgår till ca 150 cm på grund av kabellängden. Vi rekommenderar därför att termometern placeras i närheten av ett fönster, en dörr eller liknande.
- Säkerställ att utomhussensorns kabel inte kläms för kraftigt, dras över vassa kanter eller skadas på annat sätt.



Varning

Kontrollera före monteringen att den valda väggen är lämplig för vikten som ska hängas upp och säkerställ också att det inte finns el-, gas- eller andra ledningar och vattenrör i väggen vid monteringsstället.

6. Användning

- Om inga inställningar ändras är termometern från fabrik inställd så att den aktuella utomhus- och inomhustemperaturen visas på displayen (1/2).
- Termometern sparar automatiskt de högsta och lägsta värdena för utomhus- och inomhustemperaturen.
- Tryck på **MAX/MIN**-knappen för utomhustemperatur (3) eller på **MAX/MIN**-knappen för inomhustemperatur (5) för att visa max-värdet för utomhus-/ inomhustemperaturen sedan senaste start/återställning.
- Tryck en gång till på **MAX/MIN**-knappen för utomhustemperatur (3) eller på **MAX/MIN**-knappen för inomhustemperatur (5) för att visa min-värdet för utomhus-/ inomhustemperaturen sedan senaste start/återställning.
- Tryck en gång till på **MAX/MIN**-knappen för utomhustemperatur (3) eller på **MAX/MIN**-knappen för inomhustemperatur (5) för att återgå till att visa aktuell utomhus-/ inomhustemperatur.
- Tryck på **RESET**-knappen för utomhustemperatur (4) eller på **RESET**-knappen för inomhustemperatur (6) när ett max- eller min-värde visas för att återställa det visade rekordvärdet.



Hänvisning – Batteribyte

När batteriet är tomt och/eller byts sker en automatisk återställning.

7. Service och skötsel

Använd bara en luddfri, lätt fuktad trasa till produktens rengöring och använd inga aggressiva rengöringsmedel.

Var noga med att det inte tränger in vatten i produkten.

8. Garantifriskrivning

Hama GmbH & Co KG övertar ingen form av ansvar eller garanti för skador som beror på olämplig installation, montering och olämplig produktanvändning eller på att bruksanvisningen och/eller säkerhetshänvisningarna inte följs.

9. Tekniska data

	LCD-termometer T-350	Utomhussensor
Strömförsörjning	1,5 V 1 x AA Batterie (Alkaline)	–
Mätområde Temperatur	-10°C – +50°C	-50°C – +70°C
Kabellängd	150 cm	

Органы управления и индикации

1. Индикация наружной температуры
2. Индикация температуры в помещении
3. **MAX / MIN** – кнопка наружной температуры
= просмотр архива макс. и миним. значений наружной температуры
4. **RESET** – кнопка наружной температуры
= сброс архива макс. и миним. значений наружной температуры
5. **MAX / MIN** – кнопка температуры в помещении
= просмотр архива макс. и миним. значений температуры в помещении
6. **RESET** – кнопка температуры в помещении
= сброс архива макс. и миним. значений температуры в помещении
7. Блок наружного датчика
8. Отверстие для настенного монтажа
9. Подставка
10. Крышка отсека батарей

1. Предупредительные пиктограммы и инструкции

Внимание



Данным значком отмечены инструкции, несоблюдение которых может привести к опасной ситуации.

Примечание



Дополнительная или важная информация.

2. Комплект поставки

- Термометр с ЖКД Т-350
- 1 батарея АА
- Настоящая инструкция

3. Техника безопасности

- Изделие предназначено только для домашнего применения.
- Запрещается использовать не по назначению.
- Беречь от грязи, влаги и источников тепла. Эксплуатировать только в сухих условиях.
- Соблюдать технические характеристики.
- Беречь от влаги и брызг.

-
- Не эксплуатировать в непосредственной близости с нагревательными приборами и беречь от прямых солнечных лучей
 - Не применять в запретных зонах.
 - Не ронять. Беречь от сильных ударов.
 - Изделие не открывать. Запрещается эксплуатировать неисправное изделие.
 - Запрещается самостоятельно ремонтировать устройство. Ремонт разрешается производить только квалифицированному персоналу.
 - Утилизировать упаковку в соответствии с местными нормами.
 - Запрещается вносить изменения в конструкцию. В противном случае гарантийные обязательства аннулируются.



Внимание – Батареи

- Соблюдать полярность батарей (+ и -). Несоблюдение полярности может стать причиной взрыва батарей.
- Разрешается применять аккумуляторы только указанного типа.
- Перед загрузкой батарей почистить контакты.
- Запрещается детям заменять батареи без присмотра взрослых.
- Не применять различные типы или новые и старые батареи вместе.
- В случае большого перерыв в эксплуатации удалить батареи из устройства (кроме случаев, когда изделие применяется в качестве аварийного).
- Не закорачивать контакты батарей.
- Обычные батареи не заряжать.
- Батареи в огонь не бросать.
- Батареи хранить в безопасном месте и не давать детям.
- Не открывайте, не разбирайте, не глотайте и не утилизируйте батареи с бытовым мусором. В батареях могут содержаться вредные тяжелые металлы.
- Израсходованные батареи немедленно удалять из прибора и утилизировать.
- Избегайте хранения, зарядки и использования при экстремальных температурах и экстремально низком атмосферном давлении (например, на большой высоте).

4. Ввод в эксплуатацию

Откройте крышку отсека батарей (10), вставьте батарею AA, соблюдая полярность, и закройте крышку отсека батарей (10). Термометр готово к работе.

5. Монтаж

Термометр можно установить на ровную поверхность с помощью складной подставки (9), либо повесить на стене за предназначенное для этого отверстие (8) на задней панели.



Инструкция

- При необходимости измерения наружной температуры установите внешний датчик (7) снаружи здания.
- Блок внешнего датчика должен размещаться в месте, защищенном от воздействия прямых солнечных лучей и осадков.
- Максимальное расстояние между термометром и внешним датчиком (7) составляет ок. 150 см (длина провода). Поэтому термометр рекомендуется размещать рядом с окном, дверью и т.п.
- Не повредите провод внешнего датчика острыми кромками или слишком сильным зажатием.



Предупреждение

Убедитесь, что стена подходит для монтажа. В стене на месте монтажа не должно быть электрической проводки, газопровода, водопровода и других трубопроводов.

6. Работа

- Если настройки по умолчанию не изменялись, на дисплее появится текущие значения наружной температуры и температуры в помещении. (1 /2).
- Максимальные и минимальные значения температур сохраняются автоматически.
- Чтобы просмотреть максимальные значения, зарегистрированные с последнего сброса, нажмите кнопку **MAX / MIN** для наружной температуры (3) или кнопку **MAX / MIN** для температуры в помещении (5).
- Чтобы просмотреть минимальные значения, зарегистрированные с последнего сброса, еще раз нажмите кнопку **MAX / MIN** для наружной температуры (3) или кнопку **MAX / MIN** для температуры в помещении (5).
- Чтобы вернуться в обычный режим индикации, нажмите одну из этих кнопок еще раз.
- Чтобы удалить сохраненные значения, выведите на дисплей максимальное или минимальное значение, а затем нажмите кнопку **RESET** для наружной температуры (4) или кнопку **RESET** для температуры в помещении (6).



Инструкция – Замена батареи

При полном разряде батарей, а также при замене батарей прибор сбрасывает настройки.

7. Уход и техническое обслуживание

Чистку изделия производить только безворсовой слегка влажной салфеткой. Запрещается применять агрессивные чистящие средства. Убедитесь, что вода не попала внутрь устройства.

8. Отказ от гарантийных обязательств

Компания Neta GmbH & Co KG не несет ответственность за ущерб, возникший вследствие неправильного монтажа, подключения и использования изделия не по назначению, а также вследствие несоблюдения инструкции по эксплуатации и техники безопасности.

9. Технические характеристики

	Термометр с ЖКД T-350	Блок наружного датчика
Питание	1,5 В 1 батареи АА (щелочная)	–
Диапазон измерения Температура	от -10°C до +50°C	от -50°C до +70°C
Длина кабеля	150 см	

Контролни елементи и индикации

1. Индикация на външната температура
2. Индикация на вътрешната температура
3. Бутон **MAX/MIN** за външната температура
= извикване на най-високата/най-ниската стойност на външната температура
4. Бутон **RESET** за външната температура
= възстановяване на запазената най-висока/най-ниска стойност на външната температура
5. Бутон **MAX/MIN** за вътрешната температура
= извикване на най-високата/най-ниската стойност на вътрешната температура
6. Бутон **RESET** за вътрешната температура
= възстановяване на запазената най-висока/най-ниска стойност на вътрешната температура
7. Външен сензор
8. Отвор за стенен монтаж
9. Стойка
10. Капак на отделението за батерии

1. Обяснение на предупредителните символи и указания**Вниманив**

Използват се за обозначаване на указания за безопасност или за насочване на вниманието към особени опасности и рискове.

Забележка

Използват се за допълнително обозначаване на информация или важни указания.

2. Съдържание на опаковката

- LCD-термометър T-350
- 1 батерия AA
- настоящата инструкция за употреба

3. Забележки за безопасност

- Продуктът е предвиден за лична, нестопанска битова употреба.
- Използвайте продукта само за предвидената цел.
- Пазете продукта от замърсяване, влага и прегряване и го използвайте само в сухи помещения.

-
- Не използвайте продукта извън неговите граници на мощността, посочени в техническите данни.
 - Не използвайте продукта във влажна среда и избягвайте водни пръски.
 - Не използвайте продукта в непосредствена близост до отоплителни уреди, други източници на топлина или на директна слънчева светлина.
 - Не използвайте продукта в зони, в които не са разрешени електронни продукти.
 - Не позволявайте на продукта да пада и не го излагайте на силни вибрации.
 - Не отваряй продукта и при повреда не продължавай да го използваш.
 - Не се опитвайте сами да обслужвате или ремонтирате продукта. Оставете всякаква техническа поддръжка на компетентните специалисти.
 - Изхвърлете опаковъчния материал веднага съгласно действащите на място разпоредби за изхвърляне на отпадъци.
 - Не правете промени в уреда. Така ще загубите право на всякакви гаранционни претенции.



Вниманив – Батерии

- Задължително внимавайте за правилното разположение на полюсите (надписи + и -) на батериите и ги поставете по съответния начин. При неспазване има опасност от изтичане или експлозия на батериите.
- Използвайте само акумулатори (или батерии), които съответстват на посочения тип.
- Преди поставяне на батериите почистете контактите на батериите и насрещните контакти.
- Не разрешавайте на децата да сменят батерии без надзор.
- Не смесвайте стари и нови батерии и батерии от различен тип или производител.
- Махайте батериите от продукти, които не се използват по-дълго време. (освен ако те се поддържат в готовност за спешни случаи)
- Не свързвайте батериите нахъсо.
- Не зареждайте батериите.
- Не хвърляйте батериите в огън.
- Съхранявайте батериите, недостъпни за деца.
- Батериите никога не бива да бъдат отваряни, повредени, гълтани или изхвърляни в природата. Те могат да съдържат тежки метали, които са отровни или опасни за околната среда.
- Махнете от продукта и незабавно изхвърлете изхабените батерии.



Вниманив – Батерии

- Избягвайте съхранение, зареждане и използване при екстремни температури и изключително ниско въздушно налягане (напр. на големи височини).

4. Пускане в експлоатация

Отворете капака на отделението за батерията (10), поставете батерия AA, като спазите ориентацията на полюсите, и затворете отново капака на отделението за батерията (10). Термометърът е готов за експлоатация

5. Монтаж

По желание можете да поставите термометъра върху равна повърхност с помощта на съгъваемата стойка (9) на гърба му или да го монтирате на стена с помощта на отвора на гърба му (8).



Забележка

- За измерването на външната температура външният сензор (7) трябва да се намира извън сградата.
- Обърнете внимание, че външният сензор трябва да е защитен от директна слънчева светлина и дъжд.
- Имайте предвид, че с оглед на дължината на кабела максималният обхват между термометъра и външния сензор (7) е около 150 см. Затова е препоръчително да монтирате термометър в близост до прозорец, врата и т.н.
- Уверете се, че кабелът на външния сензор не е притиснат, не преминава над остри ръбове или не е повреден по друг начин.



Вниманив

Преди монтажа задължително проверете пригодността на предвидената стена за теглото, което ще бъде монтирано, и се уверете, че на мястото на монтажа в стената няма електрически кабели, водо-, газопроводи или други тръбопроводи.

6. Експлоатация

- Ако запазите настройките, термометърът фабрично е настроен така, че да показва на дисплея (1/2) актуалната външна и вътрешна температура.
- Термометърът автоматично запамятава най-високата и най-ниската стойност на външната, както и на вътрешната температура.
- Натиснете бутон **MAX/MIN** за външната температура (3)/бутон **MAX/MIN**

- за вътрешната температура (5), за да се покаже най-високата стойност на външната/вътрешната температура, запаметена след последното стартиране/възстановяване.
- Натиснете още веднъж бутон **MAX/MIN** за външната температура (3)/бутон **MAX/MIN** за вътрешната температура (5), за да се покаже най-ниската стойност на външната/вътрешната температура, запаметена след последното стартиране/възстановяване.
 - Натиснете още веднъж бутон **MAX/MIN** за външната температура (3)/бутон **MAX/MIN** за вътрешната температура (5), за да се върнете към индикацията на актуалната външна/вътрешна температура.
 - Натиснете бутон **RESET** за външната температура (4)/бутон **RESET** за вътрешната температура (6), докато се показва най-висока или най-ниска стойност, за да възстановите показваната рекордна стойност.



Забележка – Смяна на батерията

Извършва се автоматично нулиране, щом батерията е изтощена и/или бъде подменена.

7. Техническо обслужване и поддръжка

Почиствайте този продукт само с леко навлажнена кърпа, която не пуска власинки, и не използвайте агресивни почистващи препарати. Внимавайте да не попада вода в продукта.

8. Изключване на гаранция

Хама ГмбХ & Ко КГ не поема никаква отговорност или гаранция за повреди в резултат на неправилна инсталация, монтаж и неправилна употреба на продукта или неспазване на упътването за обслужване и/или инструкциите за безопасност.

9. Технически данни

	LCD-термометър T-350	Външен сензор
Електрозахранване	1,5 V 1 x батерия AA (алкална)	–
Диапазон Температура	-10 °C – +50 °C	-50 °C – +70 °C
Дължина на кабела	150 cm	

Στοιχεία χειρισμού και ενδείξεις

1. Ένδειξη εξωτερικής θερμοκρασία
2. Ένδειξη εσωτερικής θερμοκρασίας
3. **MAX / MIN** – Πλήκτρο εξωτερικής θερμοκρασίας
= Κλήση των αποθηκευμένων μέγιστων/ελάχιστων τιμών εξωτερικής θερμοκρασίας
4. **RESET** – Πλήκτρο εξωτερικής θερμοκρασίας
= Επαναφορά των αποθηκευμένων μέγιστων/ελάχιστων τιμών εξωτερικής θερμοκρασίας
5. **MAX / MIN** – Πλήκτρο εσωτερικής θερμοκρασίας
= Κλήση των αποθηκευμένων μέγιστων/ελάχιστων τιμών εσωτερικής θερμοκρασίας
6. **RESET** – Πλήκτρο εσωτερικής θερμοκρασίας
= Επαναφορά των αποθηκευμένων μέγιστων/ελάχιστων τιμών εσωτερικής θερμοκρασίας
7. Εξωτερικός αισθητήρας
8. Εγκοπή για επιτοίχια τοποθέτηση
9. Πόδι στήριξης
10. Κάλυμμα θήκης μπαταριών

1. Επεξήγηση συμβόλων προειδοποίησης και υποδείξεων**Προειδοποίηση**

Χρησιμοποιείται για τη σήμανση υποδείξεων ασφαλείας ή για να επιστήσει την προσοχή σε ιδιαίτερους κινδύνους.

Υπόδειξη

Χρησιμοποιείται για τη σήμανση επιπλέον πληροφοριών ή σημαντικών υποδείξεων.

2. Περιεχόμενο συσκευασίας

- Θερμόμετρο LCD T-350
- 1 μπαταρία AA
- Αυτό το εγχειρίδιο χειρισμού

3. Υποδείξεις ασφαλείας

- Το προϊόν προορίζεται για σκοπούς οικιακής χρήσης.
- Το προϊόν πρέπει να χρησιμοποιείται αποκλειστικά για το σκοπό που προβλέπεται.
- Πρέπει να προστατεύετε το προϊόν από βρομιά, υγρασία και υπερθέρμανση και να το χρησιμοποιείτε μόνο σε στεγνά περιβάλλοντα.
- Μην χρησιμοποιείτε τη συσκευή εκτός των ορίων απόδοσης που περιγράφονται στα

τεχνικά χαρακτηριστικά.

- Μην χρησιμοποιείτε το προϊόν σε υγρό περιβάλλον και αποφεύγετε τις σταγόνες νερού.
- Μην χρησιμοποιείτε το προϊόν κοντά σε καλοριφέρ, άλλες πηγές θερμότητας ή σε σημεία όπου δέχεται άμεση ηλιακή ακτινοβολία.
- Μην χρησιμοποιείτε το προϊόν σε περιοχές όπου δεν επιτρέπονται ηλεκτρονικές συσκευές.
- Το προϊόν δεν επιτρέπεται να πέφτει κάτω, ούτε και να δέχεται δυνατά χτυπήματα.
- Μην ανοίγετε το προϊόν και μην το χρησιμοποιείτε αν χαλάσει.
- Μην επιχειρήσετε να συντηρήσετε ή να επισκευάσετε τη συσκευή εσείς οι ίδιοι. Οι εργασίες συντήρησης πρέπει να γίνονται από εξειδικευμένα άτομα.
- Απορρίψτε κατευθείαν το υλικό συσκευασίας σύμφωνα με τους ισχύοντες τοπικούς κανονισμούς απόρριψης.
- Μην κάνετε μετατροπές στη συσκευή. Κατ' αυτόν τον τρόπο παύει να ισχύει η εγγύηση.

Προειδοποίηση – Μπαταρίες



- Προσέξτε οπωσδήποτε τη σωστή πολικότητα (επιγραφή + και -) των μπαταριών και τοποθετήστε τις ανάλογα. Η μη τήρηση μπορεί να οδηγήσει σε διαρροή του υγρού ή σε έκρηξη των μπαταριών.
- Χρησιμοποιείτε αποκλειστικά απλές ή επαναφορτιζόμενες μπαταρίες του προβλεπόμενου τύπου.
- Πριν την τοποθέτηση των μπαταριών καθαρίστε τις επαφές των μπαταριών και τις επαφές του προϊόντος.
- Τα παιδιά δεν επιτρέπεται να αλλάζουν μπαταρίες χωρίς επίβλεψη.
- Μην μπερδεύετε παλιές και καινούριες μπαταρίες, καθώς και μπαταρίες διαφορετικού τύπου και κατασκευαστή.
- Αφαιρέστε τις μπαταρίες από προϊόντα που δεν έχουν χρησιμοποιηθεί για μεγάλο χρονικό διάστημα (εκτός αν θέλετε να τα χρησιμοποιήσετε σε περιπτώσεις έκτακτης ανάγκης)
- Μην βραχυκυκλώνετε τις μπαταρίες.
- Μην φορτίζετε τις απλές μπαταρίες.
- Μην πετάτε τις μπαταρίες στην φωτιά.
- Φυλάτε τις μπαταρίες μακριά από παιδιά.
- Οι μπαταρίες δεν πρέπει να ανοίγονται, να καταστρέφονται, να καταπίνονται ή να καταλήγουν στο περιβάλλον. Μπορεί να περιέχουν δηλητηριώδη και βλαβερά για το περιβάλλον βαρέα μέταλλα.
- Αφαιρέστε και απορρίψτε τις χρησιμοποιημένες μπαταρίες αμέσως από το προϊόν.



Προειδοποίηση – Μπαταρίες

- Μην αποθηκεύετε, φορτίζετε και μην χρησιμοποιείτε τη μονάδα σε ακραίες θερμοκρασίες και υπερβολικά χαμηλή ατμοσφαιρική πίεση (όπως π.χ. σε μεγάλα ύψη).

4. Έναρξη χρήσης

Ανοίξτε το κάλυμμα της θήκης μπαταριών (10), τοποθετήστε μια μπαταρία AA με σωστή πολικότητα και κλείστε πάλι το κάλυμμα της θήκης μπαταριών (10). Το θερμόμετρο είναι έτοιμο για λειτουργία.

5. Συναρμολόγηση

Μπορείτε είτε να τοποθετήσετε το θερμόμετρο σε μια επίπεδη επιφάνεια μέσω του πτυσσόμενου ποδιού στήριξης (9) στην πίσω πλευρά είτε σε τοίχο μέσω της εγκοπής (8) στην πίσω πλευρά.



Υπόδειξη

- Για την εξωτερική θερμοκρασία ο εξωτερικός αισθητήρας (7) πρέπει να βρίσκεται εκτός του κτιρίου.
- Λάβετε υπόψη ότι ο εξωτερικός αισθητήρας πρέπει να προστατεύεται από άμεση ηλιακή ακτινοβολία και βροχή.
- Λάβετε υπόψη ότι η μέγιστη εμβέλεια μεταξύ θερμομέτρου και εξωτερικού αισθητήρα (7) είναι περίπου 150cm λόγω του μήκους του καλωδίου. Ως εκ τούτου συνιστάται η τοποθέτηση του θερμομέτρου κοντά σε παράθυρο, πόρτα, κλπ.
- Βεβαιωθείτε ότι το καλώδιο του εξωτερικού αισθητήρα δεν συνθλίβεται, δεν τοποθετείται πάνω σε αιχμηρές ακμές ή δεν υφίσταται ζημιά με άλλο τρόπο.



Προειδοποίηση

Πριν από την τοποθέτηση ελέγξτε αν ο προβλεπόμενος τοίχος είναι κατάλληλος για το βάρος που πρόκειται να τοποθετηθεί και βεβαιωθείτε πως στο σημείο τοποθέτησης στον τοίχο δεν υπάρχουν σωλήνες νερού, αερίου, ηλεκτρικά καλώδια ή άλλου είδους αγωγοί.

6. Λειτουργία

- Αν δεν αλλάξετε κάποια ρύθμιση το θερμόμετρο είναι εργοστασιακά ρυθμισμένο έτσι ώστε να προβάλλεται στην οθόνη (1 / 2) η τρέχουσα εξωτερική και εσωτερική θερμοκρασία.
- Το θερμόμετρο αποθηκεύει αυτόματα της μέγιστες και ελάχιστες τιμές της εξωτερικής, καθώς και της εσωτερικής θερμοκρασίας.

- Πατήστε το πλήκτρο εξωτερικής θερμοκρασίας MAX / MIN (3) / πλήκτρο εσωτερικής θερμοκρασίας MAX / MIN (5) για να εμφανιστεί η μέγιστη τιμή της εξωτερικής/ εσωτερικής θερμοκρασίας από την τελευταία εκκίνηση/επαναφορά.
- Πατήστε άλλη μία φορά το πλήκτρο εξωτερικής θερμοκρασίας MAX / MIN (3) / πλήκτρο εσωτερικής θερμοκρασίας MAX / MIN (5) για να εμφανιστεί η ελάχιστη τιμή της εξωτερικής/εσωτερικής θερμοκρασίας από την τελευταία εκκίνηση/επαναφορά.
- Πατήστε άλλη μία φορά το πλήκτρο εξωτερικής θερμοκρασίας MAX / MIN (3) / πλήκτρο εσωτερικής θερμοκρασίας MAX / MIN (5) για να επιστρέψετε στην τρέχουσα εξωτερική/εσωτερική θερμοκρασία.
- Πατήστε το πλήκτρο εξωτερικής θερμοκρασίας RESET (4) / πλήκτρο εσωτερικής θερμοκρασίας RESET (6) όσο προβάλλεται η μέγιστη ή ελάχιστη τιμή ώστε να γίνει επαναφορά της μέγιστης/ελάχιστης τιμής που προβάλλεται.



Υπόδειξη – Αλλαγή μπαταριών

Γίνεται αυτόματη επαναφορά όταν αδειάσει η μπαταρία και/ή όταν αντικαθίσταται.

7. Συντήρηση και φροντίδα

Καθαρίζετε αυτό το προϊόν μόνο με ένα ελαφρώς βρεγμένο πανί χωρίς χνούδια και μην χρησιμοποιείτε επιθετικά καθαριστικά.

8. Απώλεια εγγύησης

Η εταιρεία Hama GmbH & Co KG δεν αναλαμβάνει καμία ευθύνη ή εγγύηση για ζημιές, οι οποίες προκύπτουν από λανθασμένη εγκατάσταση και συναρμολόγηση ή λανθασμένη χρήση του προϊόντος ή μη τήρηση των οδηγιών λειτουργίας και/ή των υποδείξεων ασφαλείας.

9. Τεχνικά χαρακτηριστικά

	Θερμόμετρο LCD T-350	Εξωτερικός αισθητήρας
Ηλεκτρική τροφοδοσία	1,5 V 1 x μπαταρία AA (αλκαλική)	—
Εύρος μέτρησης Θερμοκρασία	-10°C – +50°C	-50°C – +70°C
Μήκος καλωδίου	150 cm	

Käyttöelementit ja näytöt

1. Ulkolämpötilan näyttö
2. Sisälämpötilan näyttö
3. Ulkolämpötilan **MAX/MIN**-painike
= ulkolämpötilan tallennettujen max/min-lämpötila-arvojen avaaminenUlkolämpötilan
4. **RESET**-painike
= ulkolämpötilan tallennettujen max/min-lämpötila-arvojen nollaaminenSisälämpötilan
5. **MAX/MIN**-painike
= sisälämpötilan tallennettujen max/min-lämpötila-arvojen avaaminenSisälämpötilan
6. **RESET**-painike
= sisälämpötilan tallennettujen max/min-lämpötila-arvojen nollaaminen
7. Ulkoanturi
8. Seinäasennuksen aukko
9. Tukijalka
10. Paristokotelon suojus

1. Varoitusten ja ohjeiden selitykset

Varoitus



Käytetään turvaohjeiden merkitsemiseen ja huomion kiinnittämiseen erityisiin vaaroihin ja riskeihin.

Ohje



Käytetään lisätietojen tai tärkeiden ohjeiden merkitsemiseen

2. Pakkauksen sisältö

- LCD-lämpömittari T-350
- 1 AA-paristo
- Tämä käyttöohje

3. Turvaohjeet

- Tuote on tarkoitettu yksityiseen, ei-kaupalliseen kotikäyttöön.
- Käytä tuotetta ainoastaan ohjeiden mukaiseen tarkoitukseen.
- Suojaa tuote lialta, kosteudelta ja ylikuumenemiselta ja käytä tuotetta vain kuivassa ympäristössä.

-
- Älä käytä tuotetta sen teknisissä tiedoissa ilmoitettujen suorituskykyrajojen ulkopuolella.
 - Älä käytä tuotetta kosteassa ympäristössä, ja vältä roiskevesiä.
 - Älä käytä tuotetta lämmittimien tai muiden lämmönlähteiden välittömässä läheisyydessä tai suorassa auringonpaisteessa.
 - Älä käytä tuotetta alueilla, joilla elektroniikkalaitteet eivät ole sallittuja.
 - Älä päästä laitetta putoamaan, äläkä altista sitä voimakkaalle värinälle.
 - Älä avaa tuotetta, äläkä käytä sitä enää, jos se on vaurioitunut.
 - Älä yritä huoltaa tai korjata laitetta itse. Jätä kaikki huoltotyöt vastuulliselle ammattihenkilöstölle.
 - Hävitä pakkausmateriaalit heti paikallisten jätehuoltomääräysten mukaisesti.
 - Älä tee muutoksia laitteeseen. Muutosten tekeminen aiheuttaa takuun raukeamisen.



Varoitus – Paristot

- Varmista ehdottomasti, että paristojen akut (+ ja -) ovat oikein päin, ja aseta ne paikoilleen sen mukaisesti. Jos tätä ohjetta ei noudateta, paristot voivat vuotaa tai räjähtää.
- Käytä ainoastaan akkuja (tai paristoja), jotka vastaavat ilmoitettua tyyppiä.
- Puhdista ennen paristojen asettamista paikalleen paristo- ja vastakontaktit.
- Älä anna lasten vaihtaa paristoja ilman valvontaa.
- Älä sekoita keskenään vanhoja ja uusia paristoja tai erityyppisiä tai eri valmistajan paristoja.
- Ota paristot pois laitteista, jotka ovat pitkään käyttämättä (paitsi jos laitteita pidetään valmiina hätätilanteita varten).
- Älä oikosulje paristoja.
- Älä lataa paristoja.
- Älä heitä paristoja tuleen.
- Säilytä paristot poissa lasten ulottuvilta.
- Älä koskaan avaa, vaurioita tai niele akkuja tai paristoja äläkä anna niiden päätyä luontoon. Ne voivat sisältää myrkyllisiä ja ympäristölle haitallisia raskasmetalleja.
- Poista tyhjentyneet paristot tuotteesta ja hävitä ne viipymättä.
- Vältä säilytystä, lataamista ja käyttöä äärimmäisissä lämpötiloissa ja erittäin alhaisessa ilmanpaineessa (esim. suurissa korkeuksissa).

4. Käyttöönotto

Avaa paristolokeron suojuus (10), aseta AA-paristo sisään oikeanapaisesti ja sulje paristokotelon suojuus (10). Lämpömittari on käyttövalmis.

5. Asennus

Lämpömittarin voi asentaa valinnaisesti auki taustapuolella olevaa käännettävää tukijalkaa (9) käyttämällä tasaiselle alustalle tai taustapuolella olevasta aukosta (8) seinään.



Ohje

- Ulkoanturin (7) on sijoitettava ulkolämpötilan mittausta varten rakennuksen ulkopuolella.
- Varmista, että ulkoanturi on suojattu suoralta auringonpaisteelta ja sateelta.
- Huomaa, että lämpömittarin ja ulkoanturin (7) maksimikantama on noin 150 cm kaapelin pituudesta johtuen. Siksi on suositeltavaa sijoittaa lämpömittari ikkunan, oven tms. läheisyyteen.
- Varmista, että ulkoanturin kaapeli ei joudu liian puristuksiin, sitä ei sijoiteta terävien reunojen päälle tai vaurioiteta muuten.



Varoitus

Tarkista ennen asennusta, että seinä kestää siihen kohdistuvan painon, ja varmista, ettei seinässä ole asennuskohdassa sähköjohtoja tai vesi-, kaasu- tai muita putkia.

6. Käyttö

- Mikäli asetuksia ei muuteta, lämpömittari on asetettu tehtaalla siten, että sen hetkinen ulko- ja sisälämpötila näkyvät näytössä (1/2).
- Lämpömittari tallentaa sekä ulko- että sisälämpötilan maksimi- ja minimiarvot automaattisesti.
- Paina ulkolämpötilan **MAX/MIN**-painiketta (3) / sisälämpötilan **MAX/MIN**-painiketta (5) ulkolämpötilan/sisälämpötilan korkeimman arvon näyttämiseksi viimeisen käynnistyksen/resetin jälkeen.
- Paina uudelleen ulkolämpötilan **MAX/MIN**-painiketta (3) / sisälämpötilan **MAX/MIN**-painiketta (5) ulkolämpötilan/sisälämpötilan matalimman arvon näyttämiseksi viimeisen käynnistyksen/resetin jälkeen.
- Paina uudelleen ulkolämpötilan **MAX/MIN**-painiketta (3) / sisälämpötilan **MAX/MIN**-painiketta (5) palataksesi sen hetkisen ulkolämpötilan/sisälämpötilan näyttöön.
- Paina ulkolämpötilan **RESET**-painiketta (4) / sisälämpötilan **RESET**-painiketta (6) korkeimman tai matalimman arvon näyttämisen aikana näytetyn ennätysarvon nollaamiseksi.



Ohje – Paristojen vaihto

Reset suoritetaan automaattisesti heti kun paristo on tyhjä ja/tai vaihdetaan.

7. Hoito ja huolto

Puhdista tämä tuote ainoastaan nukkaamattomalla, kevyesti kostutetulla liinalla äläkä käytä syövyttäviä puhdistusaineita. Varmista, ettei tuotteen sisään pääse vettä.

8. Vastuun rajoitus

Hama GmbH & Co KG ei vastaa millään tavalla vahingoista, jotka johtuvat epäasianmukaisesta asennuksesta tai tuotteen käytöstä tai käyttöohjeen ja/tai turvaohjeiden vastaisesta toiminnasta.

9. Tekniset tiedot

	LCD-lämpömittari T-350	Ulkoanturi
Virransyöttö	1,5 V 1 x AA-paristo (alkali)	–
Mittausalue Lämpötila	-10 °C – +50 °C	-50 °C – +70 °C
Johdon pituus	150 cm	

hama

Hama GmbH & Co KG
86652 Monheim / Germany

Service & Support

 www.hama.com

 +49 9091 502-0

D

GB



All listed brands are trademarks of the corresponding companies.
Errors and omissions excepted, and subject to technical changes.
Our general terms of delivery and payment are applied.

00186367/01.23